

# Truma VarioHeat comfort US



## LP gas heater

### Operating instructions

To be kept in the vehicle.  
This document is part of the heater.



Conforms to ANSI Std. Z21.47  
Certified to CSA Std. 2.3

### **▲ WARNING**

#### **FIRE OR EXPLOSION HAZARD**

**Failure to follow safety warnings exactly could result in serious injury, death or property damage.**

**Do not store or use gasoline or other flammable vapors and liquids in the vicinity of this or any other appliance.**

#### **WHAT TO DO IF YOU SMELL GAS**

- **Evacuate all persons from the vehicle.**
- **Shut off the gas supply at the gas container or source.**
- **Do not touch any electrical switch or use any phone or radio in the vehicle.**
- **Do not start the vehicle's engine or electric generator.**
- **Contact the nearest gas supplier or certified service technician for repairs.**
- **If you cannot reach a gas supplier or certified service technician, contact the nearest fire department.**
- **Do not turn on the gas supply until gas leaks have been repaired.**

**Installation and service must be performed by a certified service technician, service agency, or the gas supplier.**

# Table of Contents

<b>Trademark information</b> .....	2
<b>Intended use</b> .....	2
<b>Prohibited use</b> .....	2
<b>Mounting arrangement / Accessories</b> .....	3
<b>VarioHeat Overview</b> .....	4

## Consumer Safety Information

<b>Safety symbols and signal words</b> .....	5
<b>Safety behavior and practices</b> .....	5
<b>Safety features</b> .....	7

## Operating Instructions

<b>How the VarioHeat works</b> .....	7
Selectable modes of operation .....	8
<b>Switch for gas shut-off valve</b> .....	8
<b>Room temperature sensor</b> .....	8
<b>Starting the VarioHeat</b> .....	8
Inspections before each use .....	8
Switching on the VarioHeat .....	9
<b>Shutdown</b> .....	9
Switching off the VarioHeat .....	9
<b>Truma CP plus VarioHeat control panel</b> .....	9
<b>VarioHeat Technical Data</b> .....	10
<b>“VarioHeat” MANUFACTURER’S LIMITED WARRANTY</b> ....	11
<b>Maintenance and service</b> .....	12
Replacing the 12-volt fuse .....	12
<b>Troubleshooting</b> .....	12

## Appendix

<b>Warning labels</b> .....	13
-----------------------------	----

**California Proposition 65** lists chemical substances known to the state to cause cancer, birth defects, death, serious illness or other reproductive harm. This product may contain such substances, be their origin from fuel combustion (gas) or components of the product itself.

## Trademark information

Truma VarioHeat comfort US referred to as VarioHeat below.

Truma CP plus VarioHeat referred to as CP plus VarioHeat below.

## Intended use

The VarioHeat may be used only in recreational vehicles (RVs) for heating the room.

Recreational vehicles (RVs) are designed as temporary living quarters for recreation, travel and/or camping. RVs have their own power or are towed by another vehicle.

## Prohibited use

Any use other than the intended use (see above) is prohibited.

Examples of prohibited use:

- Use in a marine environment.
- Use as part of a space heating system.
- Use in mobile homes.
- Use in food trucks or roadside food vending vehicles.
- Use in construction trailers.

## Mounting arrangement / Accessories

**i** This is a typical installation for illustration. The installation in your vehicle may vary. The illustration is not to scale.

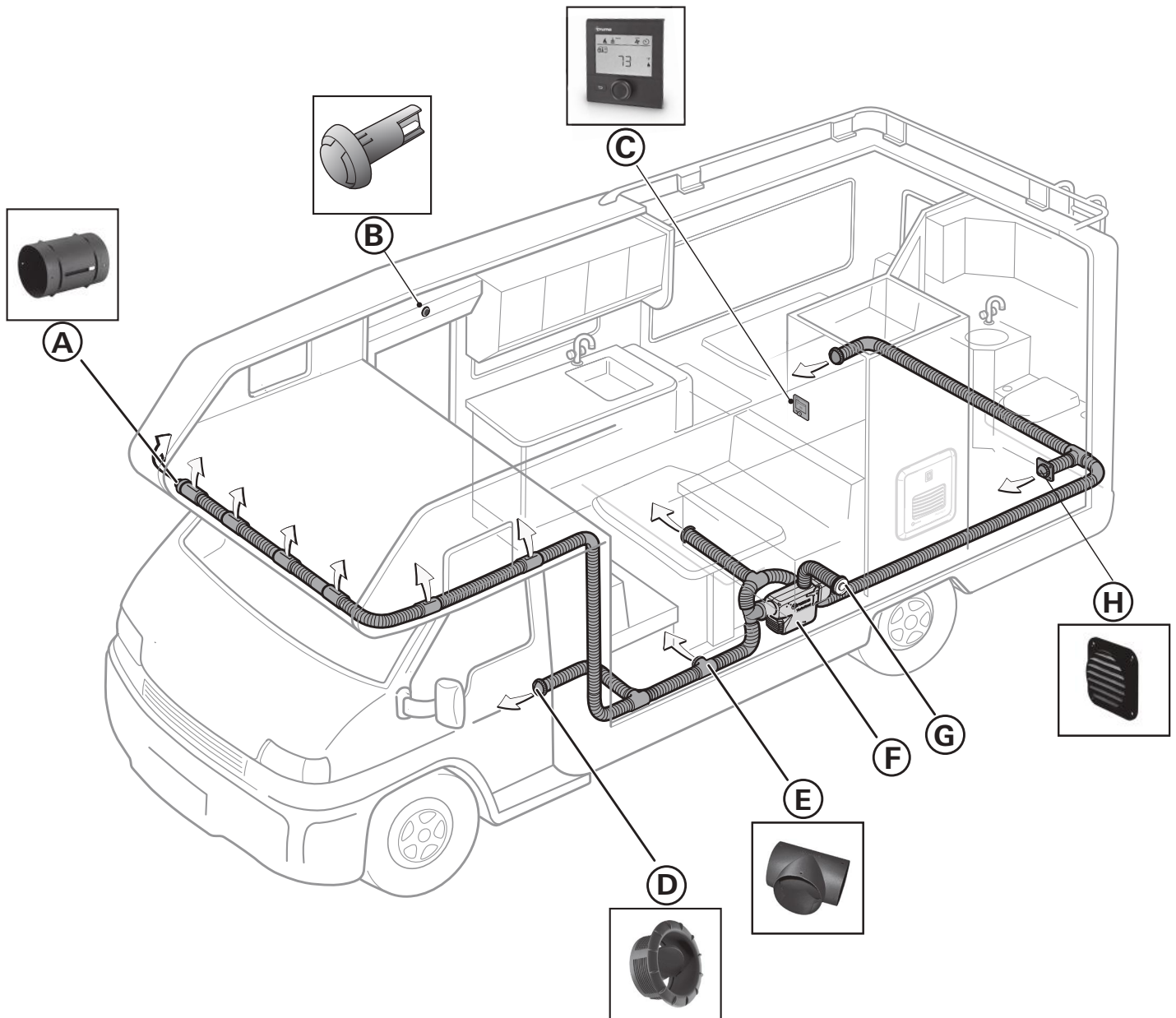
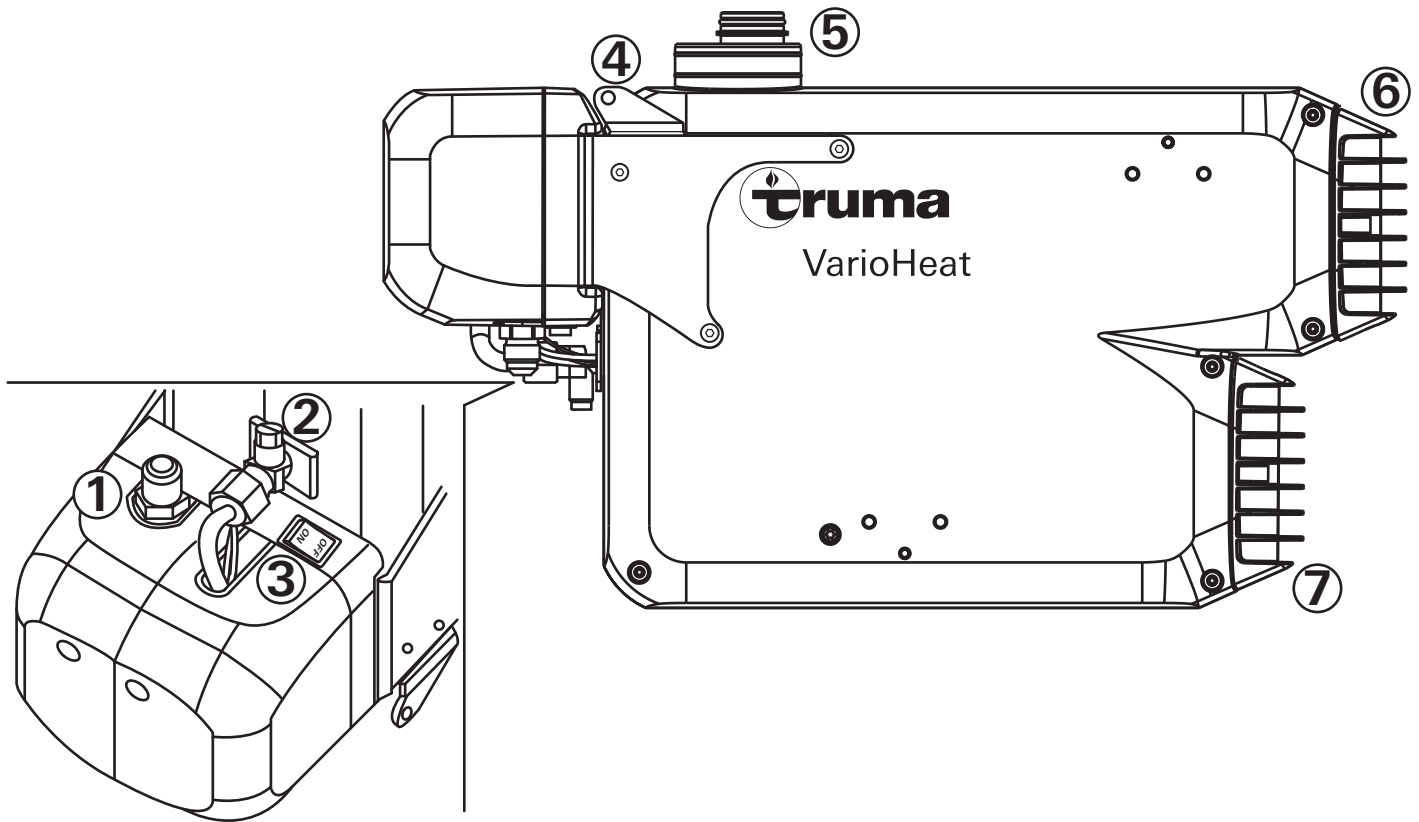

**Fig. 1**

### Legend

- A Wall outlet vent WL
- B Room temperature sensor
- C CP plus VarioHeat
- D End outlet EN
- E T-piece TS
- F VarioHeat
- G Exhaust venting system
- H Swivel air outlet SCW 2

# VarioHeat Overview



**Fig. 2**

## Legend

- 1 Gas connection
- 2 Gas test pressure point
- 3 Switch for gas shut-off valve
- 4 Retainer
- 5 Exhaust venting system
- 6 Warm air outlet
- 7 Circulated air intake

## Consumer Safety Information

### Safety symbols and signal words

**⚠** This is the safety alert symbol. This symbol alerts you to potential hazards that can kill or hurt you and others.

**⚠ DANGER** indicates a hazardous situation which, if not avoided, will result in death or serious injury.

**⚠ WARNING** indicates a hazardous situation which, if not avoided, could result in death or serious injury.

**⚠ CAUTION** indicates a hazardous situation which, if not avoided, could result in minor or moderate injury.

**NOTICE** is used to address practices not related to physical injury.



Other important information or tips

### Safety behavior and practices

#### Ensuring a safe operating environment

- **⚠ DANGER** Suffocation through exhaust gases To ensure dissipation of exhaust gases, operate the VarioHeat outdoors only.
  - Never use in enclosed spaces or tents or breathe in the exhaust gases.
  - If installing an airtight awning, make sure that the exhaust system terminates to the outdoors.
  - If the RV is parked in an enclosed space:
    - Block the flow of fuel to the VarioHeat.
    - Deactivate the time switch.
    - Switch off the VarioHeat at the control panel.
    - Ensure that the VarioHeat cannot be switched on through the Truma App under any circumstances.
- Use the VarioHeat only with a functional LP gas and carbon monoxide detector installed in the RV. For installation, operation and function test follow the manufacturer's guidelines.
- Keep the area around the VarioHeat free from combustible materials, gasoline, and other flammable vapors or liquids such as pressurized dispensers or wax candles.

- Keep the area in front of the warm air outlets (Fig. 1 – 6) free of combustible or heat-sensitive materials. Do not put any material into the warm air outlets.
- In order to avoid overheating of the VarioHeat, keep the air inlets of the VarioHeat (Fig. 2 – 7), the air openings to the area in which the VarioHeat is installed (Fig. 1) and the spacing around the VarioHeat free of obstruction.
- To ensure clean combustion, keep the wall cowl free of obstruction. Do not lean any objects against the wall cowl (Fig. 1 – D).
- Danger of hot surfaces. The temperature of the exhaust gases can reach 320 °F (160 °C). Do not touch the area around the wall cowl and do not lean any objects against the wall cowl or the RV.

#### Responsibilities of the operator

- The vehicle owner is responsible for ensuring that the appliance can function properly.
- LPG systems must comply with the technical and administrative regulations of the country in which they are used. National rules and regulations must be observed.

#### Safe operation

- Use with LP gas (propane) only. Butane or any mixtures containing more than 10 % of butane must not be used.
- Danger of damage to the gas system! For the operation of gas pressure regulation systems, gas-burning devices or gas systems only gas cylinders that supply gas in the gaseous phase may be used. Gas cylinders which supply gas in the liquid phase are prohibited.
- During the initial start-up of a brand new appliance, small quantities of fumes and a slight odor may occur briefly. When the appliance is started up after a particularly long period of non-use, there may be some smoke and/or smell due to dust or dirt. It is a good idea to allow the appliance to run at maximum output for a few minutes and to ensure that the area is well ventilated.
- Hot air can be dangerous, especially for infants, children, the elderly, or infirm. It can cause burns:

- Ventilation air can reach 250 °F (121 °C) at the warm air outlets. Always check the air temperature before varying the air throttle position (Fig. 1 – E,G,H).
- Children up to 17 years of age as well as people with physical, sensory, or mental disabilities and/or people who are inexperienced or unknowledgeable may use the VarioHeat heater only if they are supervised or have been instructed in the safe use. They must also understand the risks associated with using it. Children must not play with the VarioHeat.
- The operating pressure of the gas supply 12 in. wc (30 mbar) and the appliance (see type plate) must match.
- The exhaust double duct must be inspected regularly to ensure that it is not damaged and is firmly connected especially after long trips; the fixing of the appliance and the cowl must also be checked.

### **Safe operation while moving the RV**

- Shut OFF gas and the LPG tank when moving the RV. This disables all gas appliances and pilot lights. Gas appliances must never be operated while vehicle is in motion.
- Shut OFF the VarioHeat when refueling or pumping gas.
- To avoid damage, make sure no spray water enters the VarioHeat when cleaning the RV, e.g., do not spray directly into the wall cowl.

### **Safe handling of malfunctions**

- Switch OFF the gas supply and the VarioHeat if anything seems to be out of the ordinary.
- Danger of fire or explosion when attempting to use a flood-damaged VarioHeat or if the RV has been involved in an accident! A qualified service technician must inspect the VarioHeat. In the case of moisture damage, the qualified service technician must replace damaged gas controls, control system parts and/or electrical parts, or provide a new VarioHeat.
- Only a qualified service technician may perform repairs.

- Have a qualified service technician immediately remedy any malfunctions.
  - Remedy a malfunction yourself only if a remedy is specified in the troubleshooting chart in these operating instructions (refer to “Troubleshooting” on page 12).
- After any misfire, a qualified service technician must inspect the VarioHeat and the exhaust duct.

### **Safe maintenance and repair**

- Only a qualified service technician may clean and maintain the VarioHeat.
- Any alteration to the VarioHeat or its controls can cause unforeseen serious hazards and will void the warranty.

## Safety features

The VarioHeat is equipped with the following safety devices:

### Switch for gas shut-off valve

The switch (Fig. 2 - 3) shuts off the power to the safety gas valve and the gas supply to the VarioHeat. If you want to make sure that the gas supply to the VarioHeat is off, turn the switch to the OFF position.

### Flame monitoring

If the flame goes out, the gas supply is switched off.

### Low-voltage shut down

If the voltage drops below 10 VDC, the gas supply is switched off.

### Overcurrent protection

If there is a short circuit in the VarioHeat (>10 A), a fuse on the control unit is activated and the VarioHeat is switched off.

### Monitoring of hot air temperature

An air over temperature switch avoids excessively high air temperatures.

## Operating Instructions

**Read and follow the “Consumer Safety Information” before operating the VarioHeat.**

**NOTICE** **Danger of faulty operation!**  
**Always use the CP plus VarioHeat control panel to operate the VarioHeat. Operating instructions are supplied with the CP plus VarioHeat control panel.**

## How the VarioHeat works

VarioHeat is a warm air heater for circulated air mode designed to heat RVs quickly. The appliance automatically selects the proper operating level based on the difference between the desired temperature set at the control panel and the current room temperature.

It also has a boost function for rapid heating and a night function for quiet operation. The different ventilation levels allow air circulation without heating.

Other functions can be selected with the digital control panel, such as a time switch or operation of a Truma AquaGo (refer to the Truma CP plus VarioHeat digital control panel operating instructions).

The appliance always starts at the lowest setting. If this is not sufficient to achieve the desired temperature in the vehicle, the appliance switches to a higher operating level after about 5 minutes.

A wall cowl allows combustion air to flow into the heater and exhaust gas to flow out. The wall cowl and the heater are connected by a duct in the duct exhaust venting system: an exhaust duct inside and a combustion air intake duct outside.



## Selectable modes of operation

The CP plus VarioHeat control panel (Fig. 1 – D) is used to switch between modes of operation.

### Heating mode

The VarioHeat automatically selects the proper operating level based on the difference between the desired temperature set at the control panel and the current room temperature.

## Switch for gas shut-off valve

The switch (Fig. 3) shuts off the power to the safety gas shut-off valve and with this the gas supply to the VarioHeat heater. To make sure that the gas supply to the heater is off, turn the switch to the OFF position.

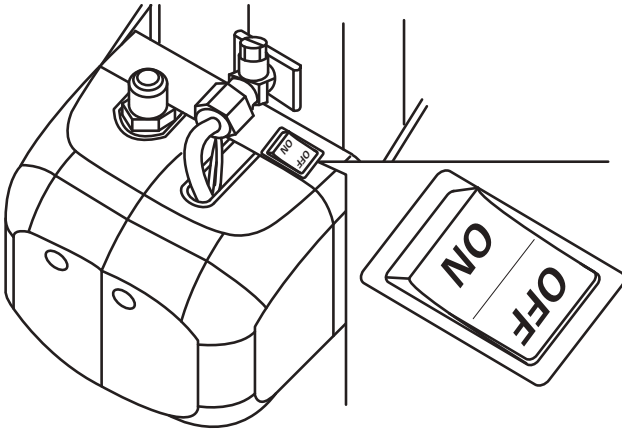

**Fig. 3**

Gas shut-off valve - switch positions:

Off = gas shut-off valve is closed  
On = gas shut-off valve is open

## Room temperature sensor

A room temperature sensor (Fig. 1 – C) measures the temperature inside the RV.

The installation location for the room temperature sensor depends on the RV and will be chosen by the RV manufacturer.

## Starting the VarioHeat

### ▲ WARNING

#### Danger of over-temperature and toxic exhaust gases!

- Use with LP gas (propane) only. Butane or any mixtures containing more than 10 % of butane must not be used.
- Keep the air inlet and exhaust gas outlet free of obstructions. Do not lean any objects against the wall cowl on the RV or place any objects within a range of 2 feet (61 cm) of the wall cowl.

### ▲ WARNING

#### Danger of combustion and damage to persons and the RV!

- Keep the area around the VarioHeat free from combustible materials, gasoline, and other flammable vapors or liquids.
- Switch the gas supply and the VarioHeat off:
  - if anything seems to be out of the ordinary.
  - if you smell gas.
  - if you move the RV.
  - before entering a gas station.
  - before entering a tunnel.
  - before entering a ferry boat.

## Inspections before each use

Check the VarioHeat for the following points before each use. In case of damage, contact an authorized Truma service provider and do not operate the VarioHeat.

- Inspect the VarioHeat (Fig. 1 – A), exhaust venting system (Fig.1 – E), and wall cowl (Fig.1 – E) for damage. Verify that connections are tight and fasteners are secure.
- The wall cowl (Fig. 1 – E) for drawing in combustion air and emitting exhaust must be free from obstructions such as slush, ice or leaves. The heater will not function properly if the combustion-air inlet or exhaust duct is partially or completely obstructed.



- The warm air outlets (Fig. 2 – 6), the wall outlet vents (Fig. 1 – H) and the openings for the circulated air intake (Fig. 2 – 7) must be free from obstructions to ensure that the heater functions properly. Any obstructions might cause the VarioHeat to overheat. If this happens, the built-in temperature limiter will interrupt the flow of gas to the VarioHeat. Once the VarioHeat has cooled, it will switch on again automatically.
- Access to adequate quantities of LP gas (fuel inlet pressure 11 – 13 in. wc (27.4 – 32.4 mbar)) and 12 V power must be available.

## Switching on the VarioHeat

 For the heater to work properly, there must be enough LP gas (propane >11 in. wc) and 12 VDC power.

1. Switch on the VarioHeat's 12 VDC power supply.
2. Make sure the supply of LP gas is turned on at the tank.
3. Make sure the gas shut-off valve is switched on (refer to "Switch for gas shut-off valve" on page 8).
4. Use the CP plus VarioHeat control panel to switch on the VarioHeat (refer to "CP plus VarioHeat control panel" for additional instructions).

### **WARNING**

#### **Burn injuries caused by hot air!**

Ventilation air can reach 250 °F (121 °C) at the warm air outlet and it can cause severe burns or in extreme cases even death.

- Always check the air temperature before varying the Swivel air outlet SCW 2 position (Fig. 1 – H).

5. Use the CP plus VarioHeat control panel to set the desired room temperature.

## Shutdown

### Switching off the VarioHeat

1. Switch off the VarioHeat heater using the CP plus VarioHeat control panel. Due to internal processes, it may take some time until the VarioHeat is completely shut down.
2. If the VarioHeat and any other gas-powered device is not needed anymore, turn off the LP gas supply.

### Truma CP plus VarioHeat control panel

The Truma CP plus VarioHeat digital control panel is described in separate operating instructions.

## VarioHeat Technical Data

Fuel	LP gas (propane only)
Inlet pressure	11 – 13 in. wc (27.4 – 32.4 mbar)
Manifold pressure	10 in. wc (24.9 mbar)
Temperature rise	<134 °F (75 °C)

### Energy Input Rate / Gas Consumption

LP gas mode	Operating level 1	Operating level 2	Operating level 3
Truma VarioHeat	4700 BTU/h (1.4 kW) 3.5 oz/h (100 g/h)	8900 BTU/h (2.6 kW) 6.7 oz/h (189 g/h)	11500 BTU/h (3.4 kW) 8.6 oz/h (245 g/h)

### Power supply

#### Power consumption at 12 VDC (DC < 1 Vpp)

Truma VarioHeat	5.4 A
-----------------	-------

### Shipping weight (without peripheral equipment)

Truma VarioHeat	17.6 lbs. (8.0 kg)
-----------------	--------------------

Truma Gerätetechnik GmbH & Co. KG  
("Truma")

## **"VarioHeat" MANUFACTURER'S LIMITED WARRANTY**

(September 2014)

This limited warranty pertains solely to the "VarioHeat" (the "Product") manufactured by **Truma** and sold through its affiliates and dealers in North America.

Truma warrants subject to the below stated conditions that the Product will be free from defects in material and workmanship, and will perform in accordance with the technical specifications set forth in the description of the Product for a period of twelve (12) months for newly manufactured parts from the original date of purchase. The original purchaser is advised to register the Product within two (2) months of purchase at **www.truma.net** in order to receive an extended warranty of an additional twelve (12) months. This limited warranty shall only apply if the Product was properly installed according to the installation instructions provided and in compliance with applicable codes.

During the warranty period, Truma will repair or replace, at its own discretion and costs, the defective Product or parts or components of such Product reported to Truma and which Truma determines was defective due to a warranty defect. Costs of diagnosis for a warranty defect are borne by Truma. Other costs of diagnosis are not included in this warranty. At the discretion of Truma, the replacement of the Product or parts or components thereof (i) may be newly manufactured, (ii) may be assembled from new or serviceable used parts that are equivalent to new parts in performance, or (iii) may have been previously installed.

**The customer shall not attempt to repair the Product or resolve the problem without the prior consent of Truma. Any attempt by the customer to repair the Product or resolve the problem without the prior consent of Truma will void this warranty.**

This limited warranty does not cover any defects attributable in whole or in part to (i) non-Truma products and services and / or alterations of out-of-specification supplies, (ii) accidents, misuse, negligence or failure of the customer to follow

instructions for the proper use, care and cleaning of the Product, (iii) damages caused in gas pressure regulation systems due to foreign substances in the gas (i.e. oil, plasticizers), (iv) external factors (e.g., fire, flood, severe weather), (v) failure of proper transport packaging, or (vi) failure by the purchaser to comply with Truma's installation and user manual regarding the Product.

All warranty claims must be reported to Truma's authorized warranty service center in the United States:

Truma Corp Service Center,  
**2800 Harman Drive, Elkhart, IN 46514,**  
**toll free: (855) 558-7862, fax. (574) 538-2426,**  
service@trumacorp.com, www.truma.net

The purchaser shall provide the following information regarding the potential warranty claim (i) serial number of the defective device, (ii) proof of purchase, (iii) purchaser's contact information.

**EXCEPT AS EXPRESSLY STATED AND SET FORTH HEREIN, THERE ARE NO WARRANTIES OR REPRESENTATIONS, EXPRESS OR IMPLIED, CONCERNING THE PRODUCT AND NO SUCH WARRANTIES OR REPRESENTATIONS SHALL BE IMPLIED UNDER ANY APPLICABLE LAW, IN EQUITY OR OTHERWISE, INCLUDING WITHOUT LIMITATION, A WARRANTY OF MERCHANTABILITY, A WARRANTY OF FITNESS FOR A PARTICULAR PURPOSE, OR ANY OTHER WARRANTY WHICH MAY BE IMPLIED UNDER COMMON LAW OR UNDER THE UNIFORM COMMERCIAL CODE OF ANY STATE OR OTHER JURISDICTION OF THE UNITED STATES OF AMERICA.**

Unless further limited herein, the entire liability of Truma and the customer's exclusive remedy for damages from any cause related to or arising out of a warranty defect, regardless of the form of action, whether in contract or in tort, will not exceed the amount of the purchase price for each purchase order for the Product which is the subject matter or directly related to the causes of action asserted.

Unless prohibited under applicable state law, in no event will Truma, its agents, subcontractors, affiliates, suppliers and employees be liable for (a) any incidental, indirect, special or consequential damages, including, but not limited to, loss of use, revenue, profits or savings, substitute rental or for any other reason, even if Truma knew or should have known of the possibility of such losses or damages, (b) claims, demands

or actions against the customer by any person, except as provided by applicable law.

## Maintenance and service

Repairs must be performed by a qualified service technician. Truma recommends that the VarioHeat be inspected annually by a qualified service technician.

### **▲ WARNING**

#### **Danger of electrical shock, fire, scalding and/or explosion hazard!**

Failure to follow safety warnings exactly and improper servicing could result in dangerous operation, serious injury, death or property damage.

- Before servicing, disconnect all electrical power to the VarioHeat.
- When servicing controls, label all wires prior to disconnecting. Reconnect wires correctly.
- Turn off the LP gas supply at the tank.
- Allow the VarioHeat to cool.
- Verify proper operation after servicing.

### **▲ CAUTION**

#### **Danger of injuries due to sharp edges!**

- Always wear protective gloves to avoid injuries from sharp edges during maintenance work.

There are no serviceable parts inside.

In case of a defect please contact the Truma Service Center at 1-855-558-7862 or one of our authorized service partners to replace the complete VarioHeat.

For details see [www.truma.net](http://www.truma.net).

## Replacing the 12-volt fuse

Only a qualified service technician may perform this task. Please contact your dealership, Truma Service 1-855-558-7862 or one of our authorized Service Partners.

A defective fuse must be replaced with the same make and model of fuse.

10 AT time-lag, 5 X 20 mm. IEC 60127-2 Standard

## Troubleshooting

-  Faults occurring during operation of the VarioHeat heater are displayed as an error code on the CP plus VarioHeat control panel. The potential causes for problems with the VarioHeat are described in separate operating instructions for the CP plus VarioHeat control panel.

## Warning labels

The following pictures show the labels on the VarioHeat. If any of the labels are missing or unreadable, please contact the Truma Service Center on 1-855-558-7862.



Fig. 33



Fig. 36

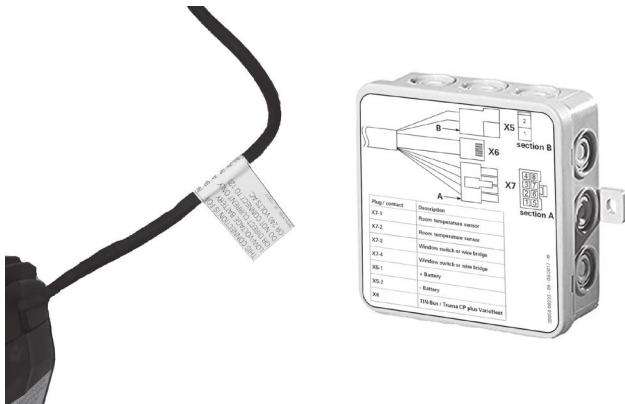

Fig. 34



Fig. 37



Fig. 35



Fig. 38







In case you encounter any problems,  
please contact the Truma Service  
Center at 855-558-7862 or one of our  
authorized service partners. For details see  
[www.truma.net](http://www.truma.net).

Please have the model number and serial  
number (on heater's type plate) handy when  
you call.

**Manufacturing**

Truma Gerätetechnik  
GmbH & Co. KG  
Wernher-von-Braun-Straße 12  
D - 85640 Putzbrunn  
Germany  
[www.truma.com](http://www.truma.com)

**Sales**

Truma Corp  
2800 Harman Drive  
Elkhart, IN 46514  
USA  
Toll Free 1-855-558-7862  
Fax 1-574-538-2426  
[service@trumacorp.com](mailto:service@trumacorp.com)  
[www.truma.net](http://www.truma.net)

# Truma VarioHeat comfort US



## Appareil de chauffage à GPL

### Mode d'emploi

À conserver dans le véhicule.  
Ce document fait partie de l'appareil de chauffage.



Conforme à la norme ANSI Z21.47  
Conforme à la norme CSA 2,3

### **▲ AVERTISSEMENT**

#### **RISQUE D'INCENDIE OU D'EXPLOSION**

**Veillez suivre à la lettre les avertissements de sécurité afin de prévenir toute blessure grave ou mortelle ou tout dommage matériel.**

**Ne pas entreposer ni utiliser d'essence ou ni d'autres vapeurs ou liquides inflammables à proximité de cet appareil ou de tout autre appareil.**

#### **QUE FAIRE SI VOUS SENTEZ UNE ODEUR DE GAZ**

- **Évacuez le véhicule.**
- **Coupez l'alimentation en gaz au réservoir ou à la source.**
- **Ne touchez à aucun interrupteur; ne pas vous servir du téléphone ou de la radio du véhicule.**
- **Ne pas démarrer le moteur du véhicule ni aucune génératrice électrique.**
- **Appelez le fournisseur de gaz le plus proche ou un technicien qualifié.**
- **Si vous ne pouvez rejoindre ni un fournisseur ni un technicien qualifié, appelez le service des incendies le plus proche.**
- **Ne pas rétablir l'alimentation en gaz tant que les fuites n'ont pas été réparées.**

**L'installation et l'entretien doivent être assurés par un installateur ou un service d'entretien qualifié ou par le fournisseur de gaz.**

# Table des matières

Renseignements sur la marque de commerce .....	2
Utilisation prévue .....	2
Utilisation interdite .....	2
Dispositif de montage / accessoires .....	3
Vue d'ensemble de l'appareil VarioHeat .....	4

## Information sur la sécurité du consommateur

Symboles de sécurité et mentions d'avertissement .....	5
Comportements et pratiques de sécurité .....	5
Caractéristiques de sécurité .....	7

## Mode d'emploi

Fonctionnement de l'appareil VarioHeat .....	7
Modes de fonctionnement réglables .....	8
Interrupteur du robinet d'arrêt du gaz .....	8
Sonde de température ambiante .....	8
Mise en marche de l'appareil VarioHeat .....	8
Inspections avant chaque utilisation .....	8
Commutation de l'appareil VarioHeat .....	9
Arrêt .....	9
Arrêt de l'appareil VarioHeat .....	9
Tableau de commande	
Truma CP plus VarioHeat .....	9
Fiche technique de l'appareil VarioHeat .....	10
GARANTIE LIMITÉE DU FABRICANT « VarioHeat » .....	11
Entretien et réparation .....	12
Remplacement du fusible de 12 volts .....	12
Dépannage .....	12

## Annexe

Étiquettes d'avertissement .....	13
----------------------------------	----

**La Proposition 65 de la Californie** dresse une liste des substances chimiques reconnues par l'État comme causant le cancer, des malformations congénitales, un décès, de graves blessures ou autres effets nuisibles sur la reproduction. Le présent produit peut contenir de telles substances, ou de telles substances peuvent être produites par la combustion du combustible (gaz) ou faire partie du produit comme tel.

## Renseignements sur la marque de commerce

Truma VarioHeat confort US est appelé VarioHeat ci-après.

Truma CP plus VarioHeat est appelé CP plus VarioHeat ci-après.

## Utilisation prévue

L'appareil VarioHeat doit être utilisé uniquement dans les véhicules récréatifs (VR) pour chauffer le milieu ambiant.

Les VR sont des véhicules pouvant servir de gîte temporaire, utilisés à des fins récréatives ou pour faire des voyages ou du camping. Ces véhicules peuvent être motorisés ou tirés par un autre véhicule.

## Utilisation interdite

Il est interdit d'utiliser l'appareil à d'autres fins que celles pour lesquelles il a été conçu (voir ci-dessus).

Exemples d'utilisation interdite :

- Utilisation dans un milieu marin.
- Utilisation comme composante d'un système de chauffage de locaux.
- Utilisation dans des maisons mobiles.
- Utilisation dans une cantine mobile ou une cuisine roulante en bordure des routes.
- Utilisation dans une roulotte de chantier.

## Dispositif de montage / accessoires

**i** Voici une illustration montrant une installation type. L'installation dans votre véhicule peut être différente. L'illustration n'est pas à l'échelle.

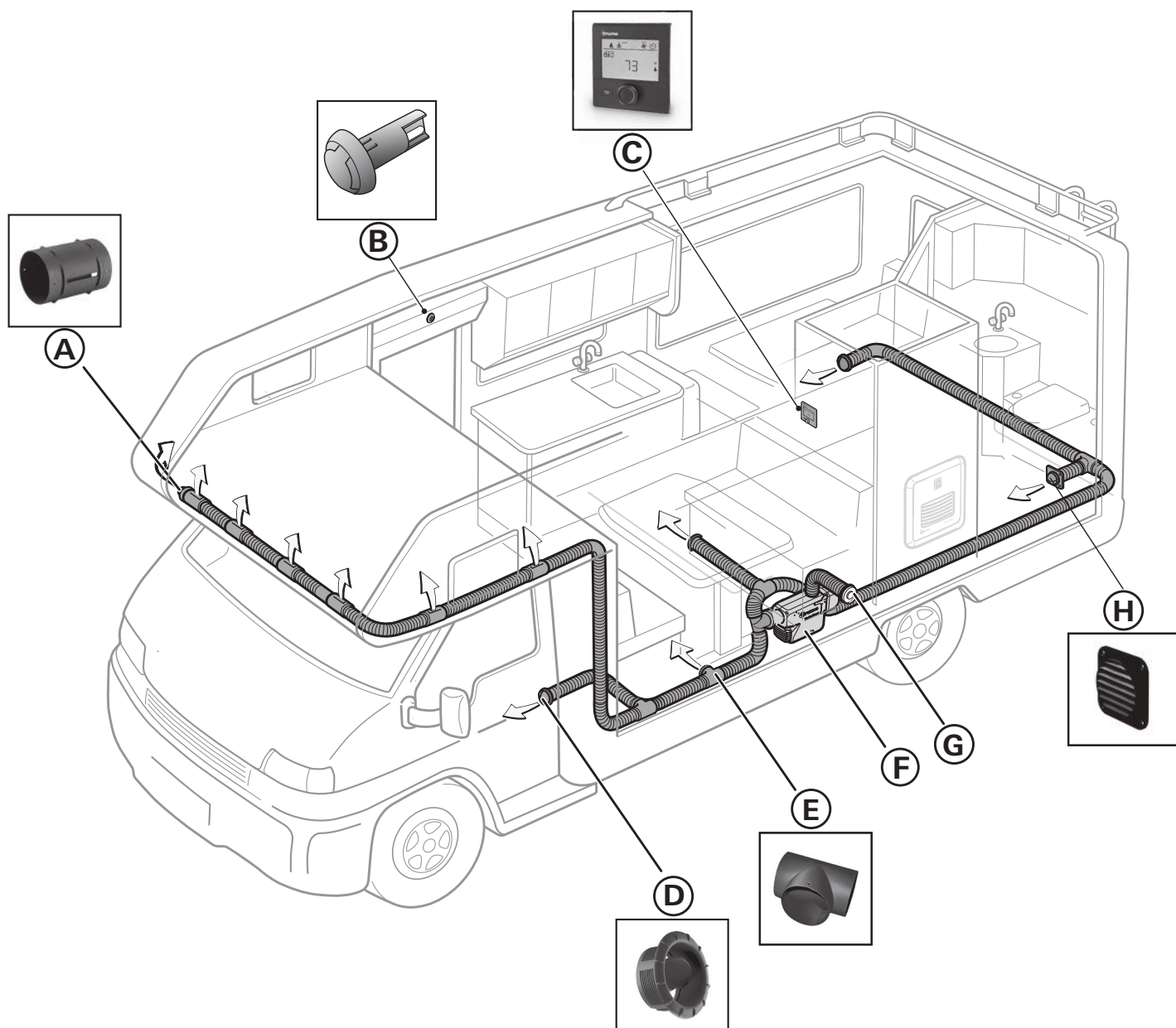

**Fig. 1**

### Légende

- A Bouche d'air de paroi WL
- B Sonde de température ambiante
- C CP plus VarioHeat
- D Embout EN
- E Pièce en T type TS
- F Appareil VarioHeat
- G Système d'évacuation des gaz d'échappement
- H Bouche d'air orientable SCW 2

## Vue d'ensemble de l'appareil VarioHeat

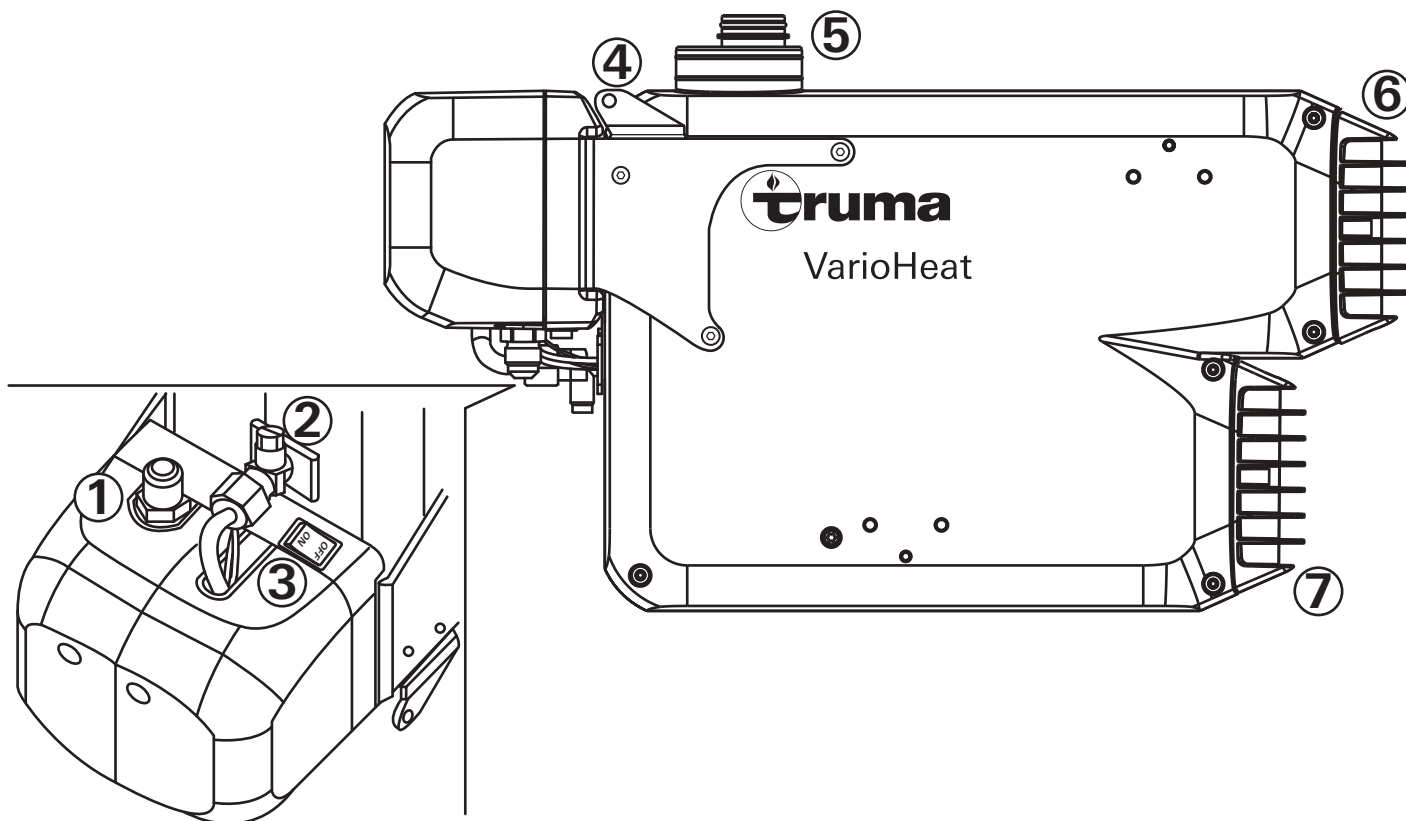

Fig. 2

### Légende

- 1 Raccordement pour le gaz
- 2 Point de mesure de pression du gaz
- 3 Interrupteur du robinet d'arrêt du gaz
- 4 Support
- 5 Système d'évacuation des gaz d'échappement
- 6 Sortie d'air chaud
- 7 Prise d'air de circulation

## Information sur la sécurité du consommateur

### Symboles de sécurité et mentions d'avertissement

**⚠** C'est le symbole d'alerte à la sécurité. Il vous avertit de risques possibles de blessures graves ou mortelles pour vous et autrui.

**⚠ DANGER** indique une situation dangereuse qui, si elle n'est pas évitée, causera une blessure grave ou mortelle.

**⚠ AVERTISSEMENT** indique une situation dangereuse qui, si elle n'est pas évitée, pourrait causer une blessure grave ou mortelle.

**⚠ ATTENTION** indique une situation dangereuse qui, si elle n'est pas évitée, pourrait causer une blessure mineure ou modérée.

**AVIS** indique des pratiques qui ne concernent pas les blessures corporelles.

**i** indique d'autres conseils ou renseignements importants.

### Comportements et pratiques de sécurité

#### Pour garantir un fonctionnement sans danger

- **⚠ DANGER** Suffocation à cause des gaz d'échappement. Pour assurer une dissipation appropriée des gaz d'échappement, faites fonctionner l'appareil VarioHeat uniquement à l'extérieur.
  - N'utilisez jamais l'appareil dans un espace clos ou une tente, ou n'inhalez pas les gaz d'échappement.
  - Si vous installez un auvent étanche, assurez-vous que le système d'évacuation des gaz d'échappement évacue les gaz à l'extérieur.
  - Si le VR est stationné dans un espace clos :
    - Coupez l'alimentation en carburant de l'appareil VarioHeat.
    - Mettez la minuterie hors fonction.
    - Servez-vous du tableau de commande pour éteindre l'appareil VarioHeat.
    - Assurez-vous que l'appareil VarioHeat ne puisse d'aucune façon être mis en marche au moyen de la Truma App.

- Utilisez l'appareil VarioHeat seulement lorsqu'un détecteur de monoxyde de carbone et de gaz de pétrole liquéfié (GPL) fonctionnel est installé dans le VR. Pour l'installation, le fonctionnement et la mesure des paramètres de fonctionnement, veuillez suivre les lignes directrices du fabricant.
- Enlevez tous les matériaux combustibles, l'essence et autres vapeurs ou liquides inflammables, par exemple des distributeurs pressurisés ou des bougies de cire, autour de l'appareil VarioHeat.
- Gardez l'avant des sorties d'air chaud (Fig. 1 – 6) exempt de tout matériau combustible ou thermosensible. Ne placez pas d'objets dans les sorties d'air chaud.
- Afin d'éviter toute surchauffe de l'appareil VarioHeat, assurez-vous que les prises d'air de l'appareil VarioHeat (Fig. 2 – 7), les grilles d'aération de l'endroit où l'appareil VarioHeat est installé (Fig. 1 – D), et l'espace autour de l'appareil VarioHeat sont bien dégagés.
- Gardez la cheminée latérale bien dégagée afin d'assurer une combustion propre. N'appuyez aucun objet contre la cheminée latérale (Fig. 1 – D).
- Danger : surfaces brûlantes. La température des gaz d'échappement peut atteindre 320 °F (160 °C). Ne touchez pas aux surfaces autour de la cheminée latérale et n'appuyez aucun objet contre la cheminée latérale ou le VR.

#### Responsabilités de l'exploitant

- Il incombe au propriétaire du véhicule de veiller au bon fonctionnement de l'appareil.
- Les systèmes à GPL doivent être conformes à la réglementation technique et administrative en vigueur dans le pays dans lequel ils sont utilisés. Vous devez vous conformer à la réglementation et aux règles nationales.

#### Fonctionnement sécuritaire

- Utilisez uniquement du gaz de pétrole liquéfié (propane). Il ne faut pas utiliser du butane ou tout mélange renfermant plus de 10 % de butane.
- Risque de dommages au système d'alimentation en gaz! Pour le bon fonctionnement des systèmes de régulation de pression du gaz, des dispositifs dotés de brûleurs à gaz

ou des systèmes à gaz, n'utilisez que des bouteilles remplies de gaz en phase gazeuse seulement. Il est interdit d'employer des bouteilles remplies de gaz en phase liquide.

- Lors de la mise en marche initiale d'un appareil neuf, une petite quantité de fumée et une légère odeur peuvent être perceptibles. Lorsque l'appareil est mis en marche après avoir été inutilisé pendant une période particulièrement longue, il peut y avoir un peu de fumée et/ou une odeur à cause de la poussière ou de la saleté. Il est conseillé de laisser fonctionner l'appareil à la puissance maximale pendant quelques minutes et de s'assurer que l'endroit est bien aéré.
- L'air très chaud peut être dangereux, particulièrement pour les bébés, les enfants et les personnes âgées ou handicapées. Il peut causer des brûlures.
  - La température de l'air aux sorties d'air chaud peut atteindre 250 °F (121 °C). Vérifiez toujours la température de l'air avant de modifier le réglage du clapet à air (Fig. 1 – E, G, H).
- Les enfants âgés de moins de 17 ans, ainsi que les personnes ayant des incapacités physiques, sensorielles et mentales ou possédant peu de connaissances ou d'expérience, peuvent utiliser l'appareil VarioHeat uniquement sous supervision ou s'ils ont reçu des directives quant à l'utilisation sécuritaire de l'appareil. Ils doivent également comprendre les risques inhérents à l'utilisation de l'appareil. Il faut interdire aux enfants de jouer avec l'appareil VarioHeat.
- La pression de fonctionnement de l'alimentation en gaz de 12 po de colonne d'eau (30 mbar) doit être compatible avec l'appareil (voir la plaque signalétique).
- Il faut inspecter régulièrement le double tube pour s'assurer qu'il n'est pas endommagé et qu'il est solidement raccordé, particulièrement après un long voyage; il faut également vérifier si l'appareil et la cheminée sont bien fixés en place.

### **Fonctionnement sécuritaire pendant que le VR est en mouvement**

- FERMEZ le robinet d'alimentation en gaz et celui de la bouteille de GPL lorsque le VR est en mouvement. Tous les appareils à gaz

et les veilleuses sont ainsi hors fonction. Il ne faut jamais faire fonctionner un appareil à gaz pendant que le véhicule est en mouvement.

- ÉTEIGNEZ l'appareil VarioHeat lorsque vous mettez de l'essence dans le véhicule.
- Afin d'éviter tout dommage, assurez-vous que de l'eau ne s'infilte pas dans l'appareil VarioHeat lors du nettoyage du VR, p. ex. ne vaporisez pas d'eau directement dans la cheminée latérale.

### **Marche à suivre sécuritaire en cas de défaillance**

- COUPEZ l'alimentation en gaz et ÉTEIGNEZ l'appareil VarioHeat dès que vous constatez une situation anormale.
- L'utilisation de l'appareil VarioHeat présente un risque d'incendie ou d'explosion si celui-ci a été endommagé par une inondation ou si le VR a subi un accident. Un technicien d'entretien qualifié doit inspecter l'appareil VarioHeat. Lors de dommages causés par l'humidité, le technicien doit remplacer les commandes du gaz, les pièces du système de commande ou les pièces électriques endommagées, ou installer un appareil VarioHeat neuf.
- Seul un technicien d'entretien qualifié peut effectuer les réparations.
- Faites immédiatement corriger toute défaillance par un technicien d'entretien qualifié.
  - Vous pouvez régler vous-même une panne si un correctif est indiqué dans le tableau de dépannage fourni dans le présent mode d'emploi (se reporter « Étiquettes d'avertissement » à la page 13).
- Après un raté d'allumage, il faut faire inspecter l'appareil VarioHeat, ainsi que le tube d'évacuation des gaz d'échappement, par un technicien d'entretien qualifié.

### **Entretien et réparation sécuritaires**

- Confiez le nettoyage et l'entretien de l'appareil VarioHeat uniquement à un technicien d'entretien qualifié.
- Toute modification apportée à l'appareil VarioHeat ou à ses commandes peut provoquer de graves dangers imprévisibles, en plus d'annuler la garantie.



## Caractéristiques de sécurité

L'appareil VarioHeat est doté des dispositifs de sécurité suivants :

### Interrupteur du robinet d'arrêt du gaz

Cet interrupteur (Fig. 2 – 3) coupe l'alimentation électrique à la soupape de sûreté pour le gaz, ainsi que l'alimentation en gaz de l'appareil VarioHeat. Pour vous assurer que l'alimentation en gaz de l'appareil VarioHeat a été coupée, réglez l'interrupteur à OFF (arrêt).

### Surveillance de la flamme

Si la flamme s'éteint, l'alimentation en gaz est coupée.

### Arrêt en basse tension

Si la tension est inférieure à 10 V c.c., l'alimentation en gaz est coupée.

### Protection contre les surintensités

Lorsqu'un court-circuit se produit dans l'appareil VarioHeat (>10 A), un fusible se déclenche dans la commande et l'appareil s'éteint.

### Surveillance de la température de l'air chaud

Un détecteur de température empêche toute élévation excessive de la température de l'air.

## Mode d'emploi

**Veillez lire et suivre les directives données à la section « Information sur la sécurité du consommateur » avant de faire fonctionner l'appareil VarioHeat.**

**AVIS** Risque de défauts!

**Il faut toujours utiliser le tableau de commande CP plus VarioHeat pour faire fonctionner l'appareil VarioHeat. Un mode d'emploi est fourni avec le tableau de commande CP plus VarioHeat.**

## Fonctionnement de l'appareil VarioHeat

L'appareil VarioHeat est un appareil de chauffage fonctionnant en mode air de circulation conçu pour réchauffer rapidement les VR. L'appareil choisit automatiquement le niveau de fonctionnement selon l'écart entre la température désirée, réglée sur le tableau de commande, et la température ambiante.

Il possède également une fonction accélérée pour un chauffage rapide et un mode Nuit pour un fonctionnement silencieux. Les différents niveaux de ventilation permettent une circulation d'air sans chauffage.

Il est possible de choisir d'autres fonctions à l'aide du tableau de commande numérique, comme une minuterie ou le fonctionnement d'un appareil Truma AquaGo (reportez-vous au mode d'emploi du tableau de commande numérique Truma CP plus VarioHeat).

L'appareil se met toujours en marche au réglage le plus bas. Si cela ne permet pas d'obtenir la température désirée à l'intérieur du véhicule, l'appareil passe à un niveau de fonctionnement plus élevé après environ 5 minutes.

Une cheminée latérale permet à l'air de combustion de circuler à l'intérieur de l'appareil de chauffage et d'évacuer les gaz d'échappement. La cheminée latérale et l'appareil de chauffage sont reliés à un tube du système d'évacuation des gaz d'échappement : un tube d'évacuation des gaz à l'intérieur, et un tube d'aspiration de l'air de combustion à l'extérieur.

## Modes de fonctionnement réglables

Le tableau de commande CP plus VarioHeat (Fig. 1 – D) permet de passer d'un mode de fonctionnement à l'autre.

### Mode « chauffage »

L'appareil VarioHeat choisit automatiquement le niveau de fonctionnement selon l'écart entre la température désirée, réglée sur le tableau de commande, et la température ambiante.

## Interrupteur du robinet d'arrêt du gaz

Cet interrupteur (Fig. 3) coupe l'alimentation électrique à la soupape de sûreté pour le gaz, ainsi que l'alimentation en gaz de l'appareil VarioHeat. Pour vous assurer que l'alimentation en gaz de l'appareil de chauffage a été coupée, réglez l'interrupteur à OFF (arrêt).

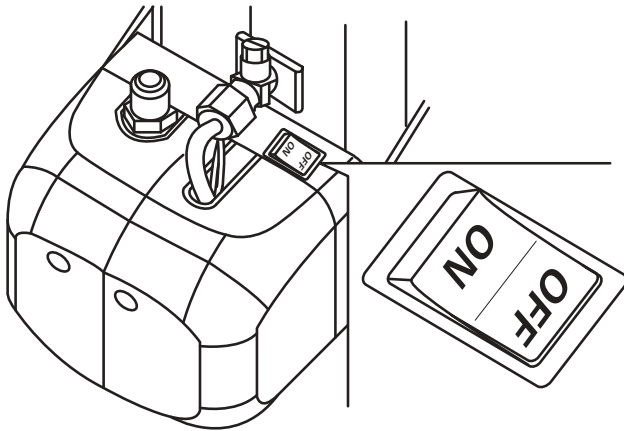

Fig. 3

Robinet d'arrêt du gaz – positions de l'interrupteur :

Off (arrêt) = le robinet d'arrêt du gaz est fermé  
On (marche) = le robinet d'arrêt du gaz est ouvert

## Sonde de température ambiante

Une sonde de température ambiante (Fig. 1 – C) mesure la température à l'intérieur du VR.

L'endroit où cette sonde est installée dépend du modèle de VR et est déterminé par le fabricant du véhicule.

## Mise en marche de l'appareil VarioHeat

### ⚠ AVERTISSEMENT

**Risque d'exposition à une température excessive et à des gaz d'échappement toxiques!**

- Utilisez uniquement du gaz de pétrole liquéfié (propane). Il ne faut pas utiliser du butane ou tout mélange renfermant plus de 10 % de butane.
- Gardez les prises et les sorties d'air bien dégagées. N'appuyez aucun objet contre la cheminée latérale du VR ou ne placez aucun objet à moins de 2 pieds (61 cm) de la cheminée latérale.

### ⚠ AVERTISSEMENT

**Risque de combustion, de blessures et de dommages au VR!**

- Enlevez tous les matériaux combustibles, l'essence et autres vapeurs ou liquides inflammables autour de l'appareil VarioHeat.
- Coupez l'alimentation en gaz et éteignez l'appareil VarioHeat :
  - dès que vous constatez une situation anormale;
  - si vous sentez une odeur de gaz;
  - si vous déplacez le VR;
  - avant d'entrer dans une station-service;
  - avant d'entrer dans un tunnel;
  - avant de monter à bord d'un traversier.

## Inspections avant chaque utilisation

Vérifiez les points qui suivent avant chaque utilisation de l'appareil VarioHeat. En cas de dommages, communiquez avec un fournisseur de services autorisé de Truma et ne faites pas fonctionner l'appareil VarioHeat.

- Vérifiez si l'appareil VarioHeat (Fig. 1 – A), le système d'évacuation des gaz d'échappement (Fig. 1 – E) et la cheminée latérale (Fig. 1 – E) présentent des signes de dommage. Vérifiez si les pièces de fixation et les raccords sont bien serrés.

- La cheminée latérale (Fig. 1 – E), qui aspire l'air de combustion et évacue les gaz d'échappement, doit être exempte d'obstructions, p. ex. de la gadoue, de la glace ou des feuilles. L'appareil de chauffage ne fonctionnera pas correctement si la prise d'air de combustion ou le tube d'évacuation des gaz d'échappement sont partiellement ou totalement obstrués.
- Les sorties d'air chaud (Fig. 2 – 6), les bouches d'air de paroi (Fig. 1 – H) et les ouvertures pour la prise d'air de circulation (Fig. 2 – 7) doivent être bien dégagées afin d'assurer le bon fonctionnement de l'appareil de chauffage. Toute obstruction pourrait provoquer une surchauffe de l'appareil VarioHeat. Dans un tel cas, le limiteur de température intégré coupera l'alimentation en gaz de l'appareil VarioHeat. Lorsque l'appareil VarioHeat aura refroidi, l'interrupteur rétablira automatiquement l'alimentation en gaz.
- Il faut pouvoir compter sur une alimentation adéquate en GPL (pression d'entrée du gaz de 11 à 13 po de colonne d'eau (de 27,4 à 32,4 mbar)) et en électricité (12 V).

## Commutation de l'appareil VarioHeat

**i** Pour que l'appareil de chauffage fonctionne correctement, l'alimentation en GPL (propane >11 po de colonne d'eau) et en électricité (12 V c.c.) doit être suffisante.

1. Mettez sous tension la source d'alimentation de 12 V c.c. de l'appareil VarioHeat.
2. Assurez-vous que l'alimentation en GPL est ouverte au niveau de la bouteille.
3. Assurez-vous que le robinet d'arrêt du gaz est ouvert (se reporter « Interrupteur du robinet d'arrêt du gaz » à la page 8).
4. Servez-vous du tableau de commande CP plus VarioHeat pour mettre en marche l'appareil VarioHeat (reportez-vous à la section « Tableau de commande CP plus VarioHeat » pour d'autres directives).

### **▲ AVERTISSEMENT**

#### **Brûlures causées par l'air très chaud!**

La température de l'air à la sortie d'air chaud peut atteindre 250 °F (121 °C) et peut causer des brûlures graves qui, dans les cas extrêmes, peuvent être mortelles.

- Vérifiez toujours la température de l'air avant de modifier le réglage de la bouche à air orientable SCW 2 (Fig. 1 – H).

5. Servez-vous du tableau de commande CP plus VarioHeat pour choisir la température ambiante désirée.

## Arrêt

### Arrêt de l'appareil VarioHeat

1. Servez-vous du tableau de commande CP plus VarioHeat pour éteindre l'appareil VarioHeat. En raison de processus internes, cela peut prendre un certain temps avant que l'appareil VarioHeat s'arrête complètement.
2. Si vous n'avez plus besoin de l'appareil VarioHeat et de tout autre appareil à gaz, coupez l'alimentation en GPL.

## Tableau de commande Truma CP plus VarioHeat

Le tableau de commande numérique Truma CP plus VarioHeat est décrit dans un mode d'emploi distinct.

## Fiche technique de l'appareil VarioHeat

Combustible	GPL (propane seulement)
Pression d'entrée du gaz	11 – 13 po de colonne d'eau (27,4 - 32,4 mbar)
Pression d'admission du gaz	10 po de colonne d'eau (24,9 mbar)
Élévation de température	<134 °F (75 °C)

### Puissance électrique / consommation de gaz

Mode « fonctionnement au GPL »	Niveau de fonctionnement 1	Niveau de fonctionnement 2	Niveau de fonctionnement 3
Truma VarioHeat	4700 BTU/h (1,4 kW) 3,5 oz/h (100 gal/h)	8900 BTU/h (2,6 kW) 6,7 oz/h (189 gal/h)	11500 BTU/h (3,4 kW) 8,6 oz/h (245 gal/h)

### Source d'alimentation

#### Consommation d'énergie à 12 V c.c (c.c. < 1 V crête à crête)

Truma VarioHeat	5,4 A
-----------------	-------

### Poids à l'expédition (sans matériel périphérique)

Truma VarioHeat	17,6 lb (8,0 kg)
-----------------	------------------

## **GARANTIE LIMITÉE DU FABRICANT « VarioHeat »**

(Septembre 2014)

La présente garantie limitée s'applique à l'appareil « VarioHeat » (le « produit ») fabriqué par **Truma** et vendu par ses filiales et ses détaillants en Amérique du Nord.

Sous réserve des conditions énoncées ci-dessous, Truma garantit que le produit est exempt de tout vice de matières ou de fabrication, et qu'il fonctionnera conformément aux spécifications techniques indiquées dans la description du produit pendant une période de douze (12) mois, dans le cas des pièces neuves, à compter de la date d'achat d'origine. L'acheteur initial doit enregistrer le produit dans un délai de deux (2) mois à compter de la date d'achat sur le site **www.truma.net** afin de bénéficier d'une garantie prolongée d'une durée supplémentaire de douze (12) mois. La présente garantie limitée ne s'applique que si le produit a été correctement installé conformément aux directives d'installation fournies et en conformité avec les codes applicables.

Au cours de la période de garantie, Truma réparera ou remplacera, à son entière discrétion et à ses frais, le produit défectueux ou toute pièce ou tout composant signalés à Truma et que Truma estime défectueux en raison d'un vice couvert par la garantie. Truma assume les frais de diagnostic dans le cas d'un vice couvert par la garantie. Les autres frais de diagnostic ne sont pas couverts dans le cadre de la présente garantie. À la discrétion de Truma, le produit ou toute pièce ou tout composant de ce dernier qui sont remplacés i) peuvent être neufs, ii) peuvent être assemblés à partir de pièces neuves ou d'occasion réparables offrant un rendement équivalent à celui de pièces neuves, ou iii) peuvent déjà avoir été installés.

**Le client ne doit pas tenter de réparer le produit ou de résoudre un problème sans avoir obtenu au préalable le consentement de Truma. Toute tentative par le client visant à réparer le produit ou à résoudre un problème sans avoir obtenu au préalable le consentement de Truma aura pour effet d'annuler la présente garantie.**

La présente garantie limitée ne couvre pas les défaillances attribuables en partie ou en totalité i) à des produits ou des services non offerts par Truma et/ou des modifications apportées à des fournitures non conformes aux spécifications, ii) à des accidents, à une utilisation non appropriée, à une négligence ou à l'omission par le client de suivre les directives d'utilisation, d'entretien et de nettoyage appropriées du produit, iii) à des dommages causés aux systèmes de régulation de pression du gaz par la présence de corps étrangers dans le gaz (p. ex. huile ou plastifiants), iv) à des facteurs externes (p. ex. incendie, inondation, temps violent), v) à un emballage inadéquat pour le transport, ou vi) à l'omission par l'acheteur de se conformer aux directives données dans le manuel d'installation et d'utilisation de Truma concernant le produit.

Toute réclamation au titre de la garantie doit être transmise au centre de SAV autorisé de Truma aux États-Unis :

Truma Corp Service Center,  
**2800 Harman Drive, Elkhart, IN 46514,**  
**numéro sans frais : 855-558-7862, téléco-**  
**pieur : 574-538-2426,**  
service@trumacorp.com, www.truma.net

L'acheteur doit fournir les renseignements suivants concernant la réclamation possible au titre de la garantie : i) le numéro de série du dispositif défectueux, ii) une preuve d'achat, iii) les renseignements de contact de l'acheteur.

**SAUF DANS LES CAS PRÉVUS AUX PRÉSENTES, IL N'EXISTE AUCUNE GARANTIE OU REPRÉSENTATION, EXPRESSE OU IMPLICITE, CONCERNANT LE PRODUIT, ET AUCUNE GARANTIE OU REPRÉSENTATION NE DOIT ÊTRE SOUS-ENTENDUE EN VERTU D'UNE QUELCONQUE LOI APPLICABLE, EN EQUITY OU AUTREMENT, Y COMPRIS, SANS S'Y LIMITER, TOUTE GARANTIE DE QUALITÉ MARCHANDE OU DE CONVENANCE À UN USAGE PARTICULIER, OU TOUTE AUTRE GARANTIE QUI POURRAIT ÊTRE SOUS-ENTENDUE EN VERTU DE LA COMMON LAW OU DU CODE COMMERCIAL UNIFORMÉ D'UN ÉTAT OU DE TOUTE AUTRE COMPÉTENCE DES ÉTATS-UNIS.**

Sauf dans les cas prévus aux présentes, la responsabilité de Truma et le recours exclusif du client en dommages-intérêts pour toute réclamation en lien avec un vice couvert par la garantie ou découlant d'un tel vice, peu importe la forme de l'action engagée, qu'il s'agisse

d'une obligation contractuelle ou délictuelle, ne pourront excéder le prix d'achat de chaque bon de commande du produit visé ou directement lié aux autres causes d'action alléguées.

Sauf si la loi applicable de l'État l'interdit, Truma, ses agents, ses sous-traitants, ses filiales, ses fournisseurs et ses employés ne pourront être tenus responsables a) des dommages punitifs, accessoires, indirects ou spéciaux, y compris mais non de façon limitative, la perte d'usage, de revenus, de profit ou d'économies, la location d'un produit de remplacement, ou pour toute autre raison, même si Truma connaissait ou aurait dû connaître la possibilité de tels dommages ou pertes, b) des réclamations, demandes ou actions à l'égard du client par toute personne, sauf si la loi applicable le permet.

## Entretien et réparation

Les réparations doivent être effectuées par un technicien d'entretien qualifié. Truma recommande de confier l'entretien annuel de l'appareil VarioHeat à un technicien d'entretien qualifié.

### **▲ AVERTISSEMENT**

#### **Risque de choc électrique, d'incendie, de brûlures ou d'explosion!**

Le non-respect des avertissements de sécurité et l'exécution de réparations inadéquates pourraient occasionner un fonctionnement dangereux, des blessures graves ou mortelles, ou des dommages matériels.

- Avant d'effectuer des réparations, débranchez toutes les sources d'alimentation électrique de l'appareil VarioHeat.
- Lorsque vous réparez les commandes, étiquetez tous les fils avant de les débrancher. Rebranchez correctement les fils.
- Coupez l'alimentation en GPL à la bouteille de gaz.
- Laissez l'appareil VarioHeat refroidir.
- Vérifiez le bon fonctionnement de l'appareil après avoir effectué des réparations.

### **▲ ATTENTION**

#### **Risque de blessures à cause des bords tranchants!**

- Portez toujours des gants de protection pour éviter les blessures causées par les bords tranchants pendant les travaux d'entretien.

Il n'y a aucune pièce réparable à l'intérieur.

En cas de défaillance, communiquez avec le centre de SAV Truma au 1-855-558-7862 ou avec l'un de nos partenaires de service autorisés pour faire remplacer l'appareil VarioHeat.

Pour plus de détails, visitez [www.truma.net](http://www.truma.net).

## Remplacement du fusible de 12 volts

Seul un technicien d'entretien qualifié peut effectuer cette tâche. Communiquez avec votre concessionnaire, le centre de SAV Truma au 1-855-558-7862 ou avec l'un de nos partenaires de service autorisés.

Il faut remplacer un fusible défectueux par un autre de même marque et de même modèle.

Fusible temporisé 10 A, 5 X 20 mm, IEC 60127-2 standard.

## Dépannage

**i** Les pannes qui surviennent pendant le fonctionnement de l'appareil de chauffage VarioHeat s'affichent sous forme de code d'erreur sur le tableau de commande CP plus VarioHeat. Les causes possibles de problèmes de l'appareil VarioHeat sont décrites dans le mode d'emploi distinct du tableau de commande CP plus VarioHeat.



# Étiquettes d'avertissement

Les photos ci-dessous montrent l'emplacement des étiquettes sur l'appareil VarioHeat. Si une étiquette est manquante ou illisible, veuillez communiquer avec le centre de SAV Truma au 1-855-558-7862.



Fig. 33



Fig. 36

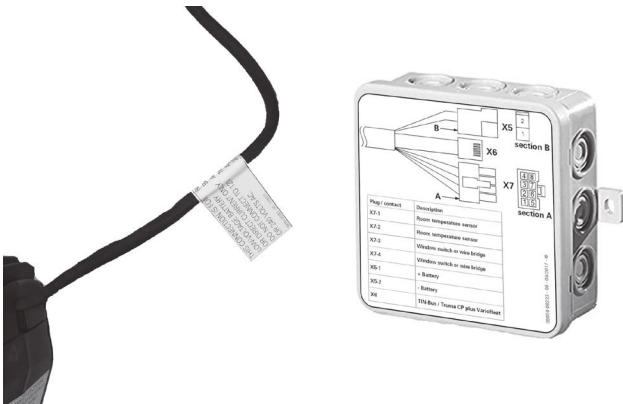

Fig. 34



Fig. 37



Fig. 35

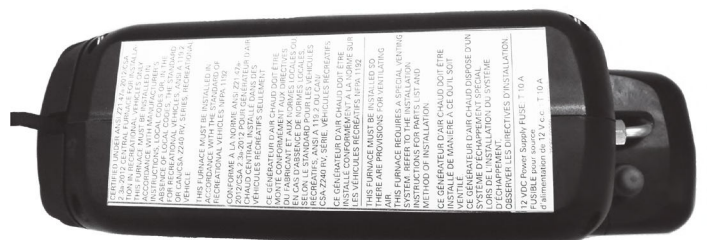

Fig. 38







En cas de problème, veuillez communiquer avec le centre de SAV Truma au 855-558-7862 ou avec l'un de nos partenaires de service autorisés. Pour plus de détails, visitez [www.truma.net](http://www.truma.net).

Ayez à portée de la main les numéros de modèle et de série (indiqués sur la plaque signalétique de l'appareil de chauffage) au moment de votre appel.

**Fabrication**

Truma Gerätetechnik  
GmbH & Co. KG  
Wernher-von-Braun-Straße 12  
D - 85640 Putzbrunn  
Allemagne  
[www.truma.com](http://www.truma.com)

**Ventes**

Truma Corp  
2800 Harman Drive  
Elkhart, IN 46514  
États-Unis  
Sans frais : 1-855-558-7862  
Télécopieur : 1-574-538-2426  
[service@trumacorp.com](mailto:service@trumacorp.com)  
[www.truma.net](http://www.truma.net)

# Truma VarioHeat comfort US



## Calefacción de gas LP

### Instrucciones de funcionamiento

Deben conservarse en el vehículo. Este documento es parte integrante de la calefacción.



Conforme a norma ANSI Z21.47  
Certificado según norma CSA 2.3

### **⚠ ADVERTENCIA**

#### **PELIGRO DE FUEGO O EXPLOSIÓN**

La falta de un cumplimiento exacto de las advertencias de seguridad podría dar lugar a lesiones físicas graves, muerte o daños materiales.

No almacene ni utilice gasolina u otros vapores y líquidos inflamables en la proximidad de este aparato ni de ningún otro.

#### **QUÉ DEBE HACER SI DETECTA OLOR A GAS**

- Evacue a todas las personas del vehículo.
- Cierre el suministro de gas en el depósito o la fuente de gas.
- No toque ningún interruptor eléctrico ni use ningún teléfono o radio en el vehículo.
- No arranque el motor del vehículo ni el generador eléctrico.
- Comuníquese con el proveedor de gas más cercano o con un técnico especialista certificado para realizar las reparaciones oportunas.
- Si no encuentra un proveedor de gas o técnico especialista certificado, comuníquese con el departamento de bomberos más cercano.
- No abra el suministro de gas hasta que las fugas de gas se hayan reparado.

La instalación y el mantenimiento deben ser realizados por un técnico especialista certificado, una agencia de servicio o el proveedor de gas.



More comfort on the move

# Índice

<b>Información sobre la marca comercial</b> .....	2
<b>Fines de uso</b> .....	2
<b>Uso prohibido</b> .....	2
<b>Disposición de montaje / Accesorios</b> .....	3
<b>Vista general de la VarioHeat</b> .....	4

## Información de seguridad para el consumidor

<b>Símbolos de seguridad y palabras de advertencia</b> .....	5
<b>Comportamiento y prácticas de seguridad</b> .....	5
<b>Características de seguridad</b> .....	7

## Instrucciones de funcionamiento

<b>Modo de funcionamiento de la VarioHeat</b> .....	7
Modos de funcionamiento seleccionables .....	8
<b>Interruptor para válvula de cierre de gas</b> .....	8
<b>Sensor de temperatura ambiental</b> .....	8
<b>Arranque de la VarioHeat</b> .....	8
Inspecciones antes de cada uso .....	8
Encendido de la VarioHeat .....	9
<b>Apagado</b> .....	9
Apagado de la VarioHeat .....	9
<b>Panel de control Truma CP plus VarioHeat</b> .....	9
<b>Datos técnicos de la VarioHeat</b> .....	10
<b>GARANTÍA LIMITADA DEL FABRICANTE de la "VarioHeat"</b> .....	11
<b>Mantenimiento y servicio</b> .....	12
Sustitución del fusible de 12 voltios .....	12
<b>Resolución de problemas</b> .....	12

## Apéndice

<b>Etiquetas de advertencia</b> .....	13
---------------------------------------	----

**La propuesta 65 de California** enumera las sustancias químicas conocidas por el estado como causantes de cáncer, defectos de nacimiento, muerte, enfermedades graves o daños reproductivos. Este producto puede contener tales sustancias o tales sustancias se pueden formar a partir de la combustión del combustible (gas) o ser componentes del producto en sí mismo.

## Información sobre la marca comercial

Truma VarioHeat comfort US, denominada en lo sucesivo como VarioHeat.

Truma CP plus VarioHeat, denominado en lo sucesivo CP plus VarioHeat.

## Fines de uso

La VarioHeat solo puede utilizarse en vehículos de recreación (RV) para la calefacción de la estancia.

Los vehículos de recreación (VR) están diseñados como vivienda temporal para recreación, viaje y/o acampar. Estos VR pueden tener su propio motor o estar remolcados por otro vehículo.

## Uso prohibido

Está prohibido cualquier otro uso distinto al especificado en los fines de uso (vea arriba).

Ejemplos de uso prohibido:

- Uso en un entorno marino.
- Uso como parte de un sistema de calefacción de locales.
- Uso en casas móviles.
- Uso en camiones de comida o vehículos de venta de alimentos en la calle.
- Uso en tráilers de construcción.

## Disposición de montaje / Accesorios

**i** Esta es una instalación típica a modo de ilustración. La instalación en su vehículo puede variar. La ilustración no está a escala.

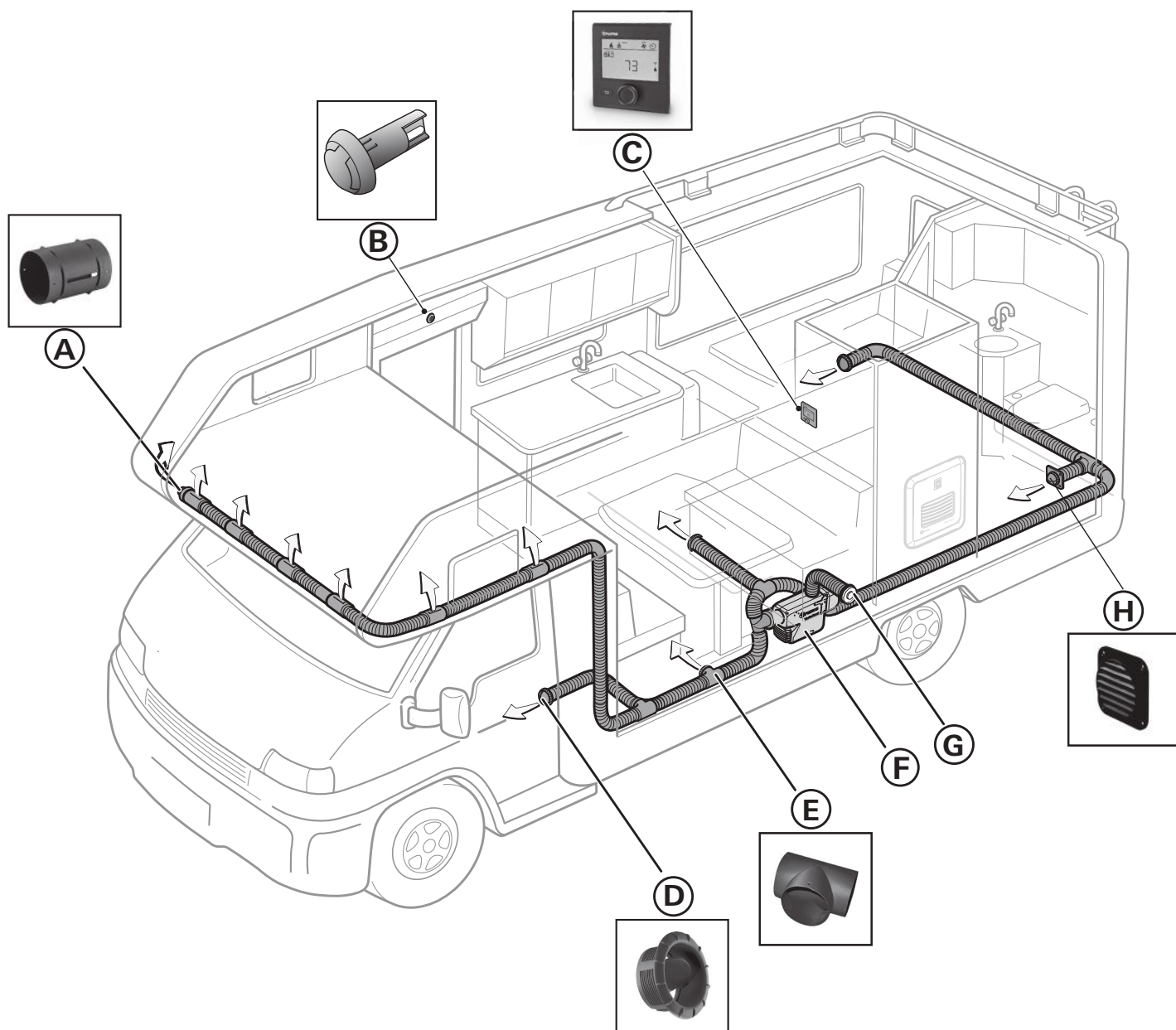
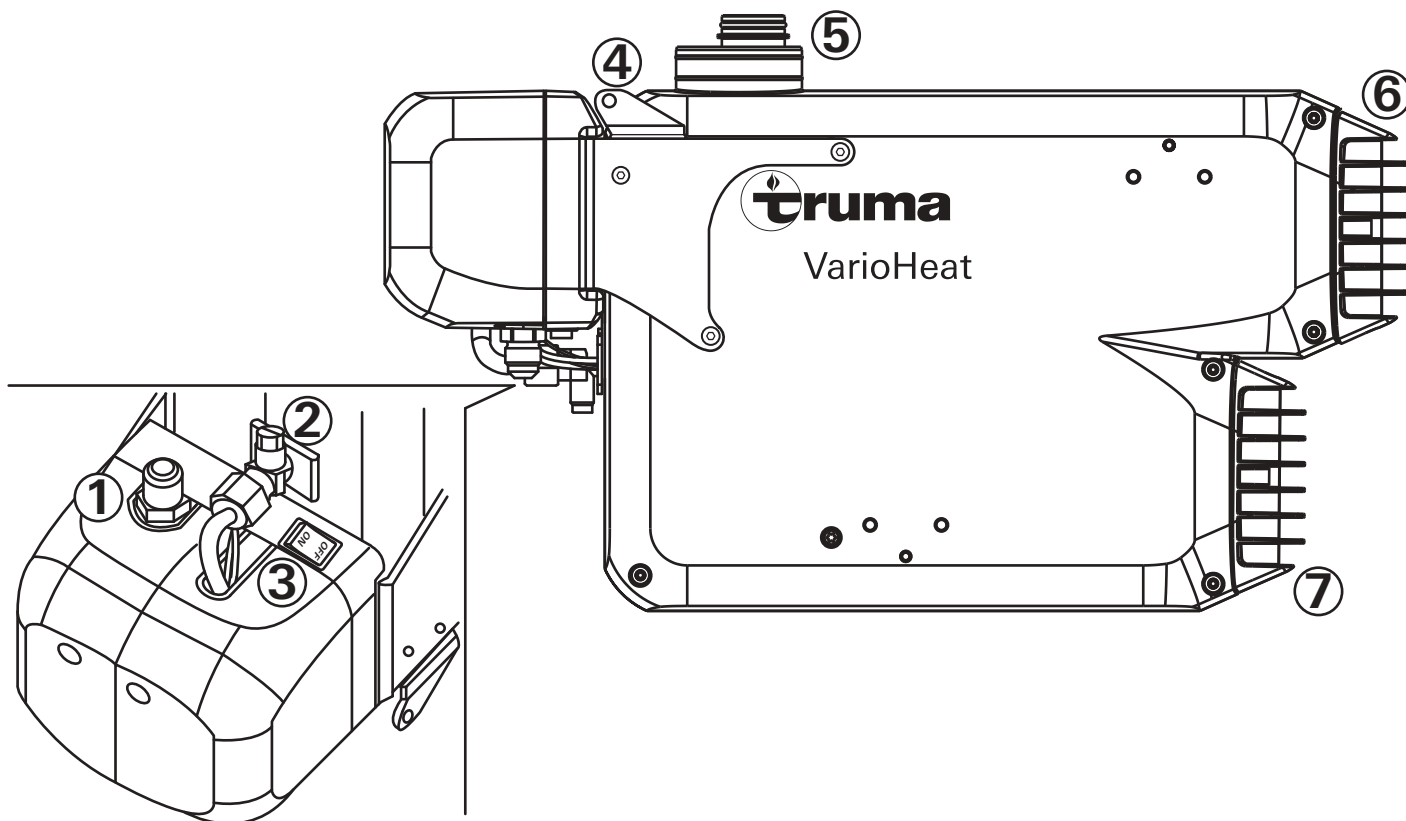

**Fig. 1**

### Legenda

- A Abertura de salida de pared WL
- B Sensor de temperatura ambiental
- C CP plus VarioHeat
- D Salida final EN
- E Pieza en T TS
- F VarioHeat
- G Sistema de ventilación de escape
- H Salida de aire oscilante SCW 2

## Vista general de la VarioHeat



**Fig. 2**

### **Leyenda**

- 1 Conexión de gas
- 2 Punto de presión de prueba de gas
- 3 Interruptor para válvula de cierre de gas
- 4 Elemento de retención
- 5 Sistema de ventilación de escape
- 6 Salida de aire caliente
- 7 Entrada de aire circulante



## Información de seguridad para el consumidor

### Símbolos de seguridad y palabras de advertencia

**⚠** Este es el símbolo de alerta de seguridad. Este símbolo alerta sobre peligros potenciales que pueden causarle lesiones o incluso la muerte a usted y a otras personas.

**⚠ PELIGRO** indica una situación peligrosa que, de no evitarse, provocará lesiones graves o incluso la muerte.

**⚠ ADVERTENCIA** indica una situación peligrosa que, de no evitarse, puede provocar lesiones graves o incluso la muerte.

**⚠ ATENCIÓN** indica una situación peligrosa que, de no evitarse, puede provocar lesiones leves o moderadas.

**AVISO** se usa para referirse a prácticas no vinculadas a lesiones físicas.

**i** Otros consejos o información importante

### Comportamiento y prácticas de seguridad

#### Garantía de un entorno de trabajo seguro

- **⚠ PELIGRO** Asfixia por gases de escape  
Para asegurar la disipación de los gases de escape, la VarioHeat solo debe utilizarse en exteriores.
  - No la utilice nunca en espacios cerrados o tiendas de campaña ni inhale los gases de escape.
  - Si va a instalar un toldo hermético, asegúrese de que el sistema de escape termine en el exterior.
  - Si el VR está estacionado en un espacio cerrado:
    - Bloquee el flujo de combustible hacia la VarioHeat.
    - Desactive el interruptor horario.
    - Apague la VarioHeat con el panel de control.
  - Asegúrese de que la VarioHeat no pueda ser encendida con la Truma App bajo ninguna circunstancia.

- Utilice la VarioHeat únicamente con un detector funcional de gas LP (gas licuado de petróleo) y de monóxido de carbono instalado en el VR. Para la instalación, el funcionamiento y la prueba funcional, siga las instrucciones del fabricante.
- Mantenga el área alrededor de la VarioHeat libre de materiales combustibles, gasolina y otros vapores o líquidos inflamables tales como dispensadores presurizados o velas de cera.
- Mantenga el área situada frente a las salidas de aire caliente (Fig. 1 – 6) libre de materiales combustibles o sensibles al calor. No ponga ningún material dentro de las salidas de aire caliente.
- Con el fin de evitar un sobrecalentamiento de la VarioHeat, mantenga libres de obstrucciones las entradas de aire de la VarioHeat (Fig. 2 – 7), las aberturas de aire hacia el área donde esté instalada la VarioHeat (Fig. 1) y el espacio alrededor de la VarioHeat.
- Para asegurar una combustión limpia, mantenga la chimenea de pared libre de obstrucciones. No apoye ningún objeto contra la chimenea de pared (Fig. 1 – D).
- Peligro de superficies a alta temperatura. La temperatura de los gases de escape puede alcanzar los 160 °C (320 °F). No toque el área alrededor de la chimenea de pared y no apoye ningún objeto contra ella o el VR.

#### Responsabilidades del operador

- El propietario del vehículo es responsable de garantizar que el aparato pueda funcionar correctamente.
- Los sistemas de gas LP deben cumplir con las regulaciones técnicas y administrativas del país en el que se utilizan. Deben observarse las normas y regulaciones nacionales.

#### Funcionamiento seguro

- Uso exclusivo con gas LP (propano). No debe usarse butano ni ninguna mezcla que contenga más del 10 % de butano.
- ¡Peligro de daños al sistema de gas! Para el funcionamiento de los sistemas de regulación de presión de gas, los dispositivos de quemado de gas o los sistemas de gas solo deben utilizarse cilindros de gas que

suministren gas en fase gaseosa. Están prohibidos los cilindros de gas que suministren gas en fase líquida.

- Durante la primera puesta en marcha de un aparato nuevo, pueden aparecer pequeñas cantidades de humos y un ligero olor. Cuando el aparato se pone en marcha tras un período particularmente largo sin usarse, puede generarse algo de humo y/u olor debido al polvo o la suciedad. Es recomendable dejar que el aparato funcione al máximo rendimiento durante unos minutos y asegurarse de que el área esté bien ventilada.
- El aire caliente puede ser peligroso, especialmente para lactantes, niños, ancianos o enfermos. Puede causar quemaduras graves:
  - El aire de ventilación puede alcanzar los 121 °C (250 °F) en las salidas de aire caliente. Compruebe siempre la temperatura del aire antes de modificar la posición de la válvula de aire (Fig. 1 – E,G,H).
- Los niños de hasta 17 años, así como las personas con discapacidades físicas, sensoriales o mentales y/o las personas que no tengan experiencia o los conocimientos necesarios solo podrán utilizar la calefacción VarioHeat bajo supervisión o si han sido instruidos en su uso seguro. También deben entender los riesgos asociados al uso. Los niños no deben jugar con la VarioHeat.
- La presión de funcionamiento del suministro de gas de 12 pulg. de columna de agua (30 mbar) y del aparato (vea la placa de características) deben coincidir.
- El doble conducto de escape debe inspeccionarse regularmente para garantizar que no esté dañado y que esté firmemente conectado, especialmente después de viajes largos; también debe comprobarse la fijación del aparato y de la chimenea.

### **Funcionamiento seguro con el VR en movimiento**

- Apague el gas y cierre el depósito de gas LP cuando vaya a mover el VR. Esto desactiva todos los aparatos de gas y las luces piloto. Los aparatos de gas no deben utilizarse nunca mientras el vehículo esté en movimiento.
- Apague la VarioHeat durante la recarga o el bombeo de gas.

- Para evitar daños, asegúrese de que no entre agua rociada en la VarioHeat al limpiar el VR, p. ej., no rociar directamente hacia la chimenea de pared.

### **Procedimiento seguro en caso de funcionamiento anómalos**

- Apague el suministro de gas y la VarioHeat si algo parece fuera de lo común.
- Peligro de fuego o explosión al intentar usar una VarioHeat dañada por inundación o si el VR ha sufrido un accidente. La VarioHeat debe ser inspeccionada por un técnico especialista calificado. En caso de daños por humedad, el técnico especialista calificado debe sustituir los controles de gas, las piezas del sistema de control y/o los componentes eléctricos dañados o proporcionar una nueva VarioHeat.
- Las reparaciones solo deben ser realizadas por un técnico especialista calificado.
- Haga que un técnico especialista calificado repare inmediatamente cualquier funcionamiento anómalo.
  - La reparación de un funcionamiento anómalo solo debe realizarla usted mismo en caso de que se especifique una solución en la tabla de resolución de problemas de estas instrucciones de funcionamiento (consulte “Resolución de problemas” en la página 12).
- Después de cualquier fallo de encendido, un técnico especialista calificado debe inspeccionar la VarioHeat y el tubo de escape.

### **Mantenimiento y reparación seguros**

- La limpieza y el mantenimiento de la VarioHeat solo deben ser realizados por un técnico especialista calificado.
- Cualquier alteración en la VarioHeat o sus controles puede causar serios peligros imprevistos y anulará la garantía.

## Características de seguridad

La VarioHeat está equipada con los siguientes dispositivos de seguridad:

### Interruptor para válvula de cierre de gas

El interruptor (Fig. 2 – 3) apaga la electricidad hacia la válvula de gas de seguridad y el suministro de gas hacia la VarioHeat. Si desea estar seguro de que el suministro de gas hacia la VarioHeat esté apagado, ponga el interruptor en la posición OFF.

### Supervisión de llama

Si la llama se extingue, el suministro de gas se apaga.

### Desconexión por baja tensión

Si la tensión baja por debajo de los 10 VCC, el suministro de gas se apaga.

### Protección contra sobrecorriente

Si hay un cortocircuito en la VarioHeat (>10 A), se activa un fusible en la unidad de control y la VarioHeat se apaga.

### Supervisión de la temperatura del aire caliente

Un interruptor de sobret temperatura del aire evita temperaturas del aire excesivamente altas.

## Instrucciones de funcionamiento

**Lea y observe la “Información de seguridad para el consumidor” antes de poner la VarioHeat en funcionamiento.**

**AVISO** ¡Peligro por funcionamiento incorrecto! Use siempre el panel de control CP plus VarioHeat para hacer funcionar la VarioHeat. Las instrucciones de funcionamiento se entregan con el panel de control CP plus VarioHeat.

## Modo de funcionamiento de la VarioHeat

VarioHeat es una calefacción de aire caliente para modo de aire circulante diseñada para calentar rápidamente vehículos recreativos. El aparato selecciona automáticamente el nivel de funcionamiento adecuado basándose en la diferencia entre la temperatura deseada ajustada en el panel de control y la temperatura ambiental de ese momento.

También tiene una función de refuerzo (boost) para un calentamiento rápido y una función nocturna (night) para un funcionamiento silencioso. Los diferentes niveles de ventilación permiten la circulación del aire sin calefacción.

Pueden seleccionarse otras funciones con el panel de control digital, como un interruptor horario o el funcionamiento de un Truma AquaGo (vea las instrucciones de funcionamiento del panel de control digital Truma CP plus VarioHeat).

El aparato siempre arranca con el ajuste más bajo. Si este no es suficiente para alcanzar la temperatura deseada en el vehículo, el aparato cambia a un nivel de funcionamiento superior después de unos 5 minutos.

Una chimenea de pared permite que el aire de combustión fluya hacia la calefacción y que salga el gas de escape. La chimenea de pared y la calefacción están conectadas mediante un sistema de ventilación de escape conducto en conducto: un tubo de escape dentro y un conducto de entrada de aire de combustión fuera.

## Modos de funcionamiento seleccionables

El panel de control CP plus VarioHeat (Fig. 1 – D) se utiliza para cambiar entre los modos de funcionamiento.

### Modo de calefacción

La VarioHeat selecciona automáticamente el nivel de funcionamiento adecuado basándose en la diferencia entre la temperatura deseada ajustada en el panel de control y la temperatura ambiental de ese momento.

## Interruptor para válvula de cierre de gas

El interruptor (Fig. 3) apaga la alimentación hacia la válvula de cierre de gas de seguridad y con ello el suministro de gas hacia la calefacción VarioHeat. Para asegurarse de que el suministro de gas hacia la calefacción esté apagado, ponga el interruptor en la posición OFF.

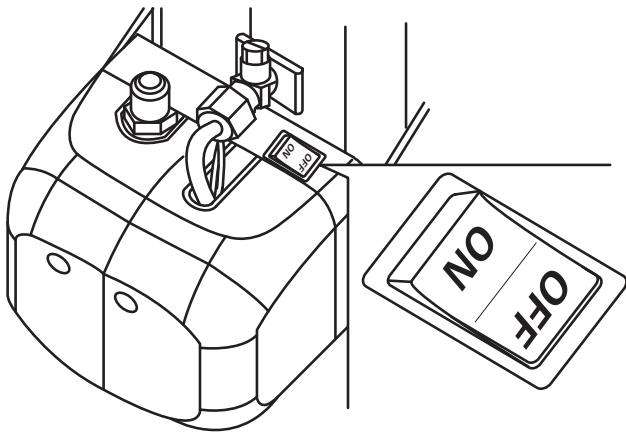

**Fig. 3**

Posiciones de conmutación de la válvula de cierre de gas:

OFF = la válvula de cierre de gas está cerrada  
ON = la válvula de cierre de gas está abierta

## Sensor de temperatura ambiental

Un sensor de temperatura ambiental (Fig. 1 – C) mide la temperatura dentro del VR.

El lugar de instalación para el sensor de temperatura ambiental depende del VR y será elegido por el fabricante del VR.

## Arranque de la VarioHeat

### ⚠ ADVERTENCIA

#### **Peligro de sobret temperatura y gases de escape tóxicos.**

- Uso exclusivo con gas LP (propano). No debe usarse butano ni ninguna mezcla que contenga más del 10 % de butano.
- Mantenga la entrada de aire y la salida de gas de escape sin obstrucciones. No apoye ningún objeto contra la chimenea de pared en el VR ni coloque objetos en un área de 61 cm (2 pies) alrededor de la chimenea de pared.

### ⚠ ADVERTENCIA

#### **Peligro de combustión y daño para las personas en el VR.**

- Mantenga el área alrededor de la VarioHeat libre de materiales combustibles, gasolina y otros vapores o líquidos inflamables.
- Apague el suministro de gas y la VarioHeat:
  - si alguna cosa parece fuera de lo común,
  - si huele a gas,
  - si va a mover el VR,
  - antes de entrar a una gasolinera,
  - antes de entrar a un túnel,
  - antes de entrar a un transbordador.

## Inspecciones antes de cada uso

Compruebe la VarioHeat en los siguientes puntos antes de cada uso. En caso de que se detecten daños, comuníquese con un proveedor autorizado del Servicio postventa Truma y no ponga en funcionamiento la VarioHeat.

- Inspeccione la VarioHeat (Fig. 1 – A), el sistema de ventilación de escape (Fig.1 – E) y la chimenea de pared (Fig.1 – E) para determinar si presentan daños. Verifique que las conexiones sean estancas y que las abrazaderas estén seguras.
- La chimenea de pared (Fig. 1 – E) para aspirar aire de combustión y emitir el gas de escape debe estar libre de obstrucciones como nieve semiderretida, hielo y hojas. La calefacción no funcionará adecuadamente si la entrada de aire de combustión o el tubo de escape están parcialmente o completamente obstruidos.

- Las salidas de aire caliente (Fig. 2 – 6), las aberturas de salida de pared (Fig. 1 – H) y las aberturas para la entrada de aire circulante (Fig. 2 – 7) deben estar libres de obstrucciones para asegurar un funcionamiento adecuado de la calefacción. Las obstrucciones pueden provocar que la VarioHeat se sobrecaliente. Si esto ocurre, el limitador de temperatura integrado interrumpirá el flujo de gas hacia la VarioHeat. Una vez que la VarioHeat se haya enfriado, se encenderá de nuevo automáticamente.
- Debe disponerse de acceso a las cantidades adecuadas de gas LP (presión de entrada de combustible 27.4 – 32.4 mbar (11 – 13 pulgadas de columna de agua)) y alimentación de 12 V.

## Encendido de la VarioHeat

**i** Para que la calefacción funcione adecuadamente, debe haber suficiente gas LP (propano >11 pulgadas de columna de agua) y alimentación de 12 VCC.

1. Encienda la fuente de alimentación de 12 VCC de la VarioHeat.
2. Asegúrese de que el suministro de gas LP esté encendido en el depósito.
3. Asegúrese de que la válvula de cierre de gas esté encendida (consulte "Interruptor para válvula de cierre de gas" en la página 8).
4. Use el panel de control CP plus VarioHeat para encender la VarioHeat (consulte "Panel de control CP plus VarioHeat" para ver las instrucciones adicionales).

### **⚠ ADVERTENCIA**

#### **¡Lesiones por quemaduras provocadas por aire caliente!**

El aire de ventilación puede alcanzar los 121 °C ( 250 °F) en la salida del aire caliente y puede provocar quemaduras graves y, en casos extremos, incluso la muerte.

- Compruebe siempre la temperatura del aire antes de modificar la posición de la salida de aire oscilante SCW 2 (Fig. 1 – H).

5. Use el panel de control CP plus VarioHeat para ajustar la temperatura ambiental deseada.

## Apagado

### Apagado de la VarioHeat

1. Apague la calefacción VarioHeat usando el panel de control CP plus VarioHeat. Debido a los procesos internos, puede pasar algo de tiempo hasta que la VarioHeat se apague por completo.
2. Si ya no se necesita la VarioHeat ni ningún otro dispositivo alimentado por gas, cierre el suministro de gas LP.

## Panel de control Truma CP plus VarioHeat

El panel de control digital Truma CP plus VarioHeat se describe en unas instrucciones de funcionamiento separadas.

## Datos técnicos de la VarioHeat

Combustible	Gas LP (solo propano).
Presión de entrada	27.4 – 32.4 mbar (11 – 13 pulgadas de columna de agua)
Presión del colector	24.9 mbar (10 pulgadas de columna de agua)
Aumento de temperatura	<75 °C (134 °F)

### Tasa de entrada de energía / Consumo de gas

<b>Modo de gas LP</b>	Nivel de funcionamiento 1	Nivel de funcionamiento 2	Nivel de funcionamiento 3
Truma VarioHeat	1.4 kW (4700 BTU/h) 100 g/h (3.5 oz/h)	2.6 kW (8900 BTU/h) 189 g/h (6.7 oz/h)	3.4 kW (11500 BTU/h) 245 g/h (8.6 oz/h)

### Fuente de alimentación

#### Consumo de energía a 12 VCC (CC < 1 Vpp)

Truma VarioHeat	5.4 A
-----------------	-------

### Peso de envío (sin equipo periférico)

Truma VarioHeat	8.0 kg (17.6 lbs.)
-----------------	--------------------



Truma Gerätetechnik GmbH & Co. KG  
("Truma")

## **GARANTÍA LIMITADA DEL FABRICANTE de la "VarioHeat"** (Septiembre de 2014)

Esta garantía limitada se refiere únicamente a la "VarioHeat" (el "Producto") fabricada por **Truma** y comercializada por medio de sus filiales y distribuidores en América del Norte.

Truma garantiza, en las condiciones indicadas a continuación, que el Producto estará exento de defectos en materiales y mano de obra, y que funcionará de acuerdo con las especificaciones técnicas establecidas en la descripción del Producto por un período de doce (12) meses para piezas de nueva fabricación desde la fecha original de compra. Se aconseja al comprador original que registre el Producto en los dos (2) meses siguientes a la adquisición en **www.truma.net** con el fin de obtener una garantía extendida de doce (12) meses adicionales. Esta garantía limitada solo será válida si el Producto ha sido instalado adecuadamente conforme a las instrucciones de instalación facilitadas y de conformidad con la normativa aplicable.

Durante el período de garantía, Truma reparará o reemplazará, a su propia discreción y costos, el Producto defectuoso o las piezas o los componentes de dicho Producto presentados a Truma y que la propia Truma haya determinado como defectuosos debido a un defecto cubierto por garantía. Los costos de diagnóstico para un defecto cubierto por garantía corren a cargo de Truma. En esta garantía no se incluyen otros costos de diagnóstico. A discreción de Truma, el reemplazo del Producto o piezas o componentes del mismo (i) puede ser de nueva fabricación, (ii) puede montarse a partir de piezas nuevas o reparadas que sean equivalentes a piezas nuevas en cuanto a rendimiento, o (iii) puede haber sido instalado con anterioridad.

**El cliente no debe intentar reparar el Producto ni resolver el problema sin previo consentimiento de Truma. Cualquier intento por parte del cliente de reparar el Producto o resolver el problema sin el consentimiento previo de Truma anulará esta garantía.**

Esta garantía limitada no cubre ningún defecto atribuible en su totalidad o en parte, a (i)

productos y servicios que no sean de Truma y / o a modificaciones de los suministros fuera de especificación, (ii) accidentes, mal uso, negligencia o incumplimiento por parte del cliente de las instrucciones para el uso, el cuidado y la limpieza correctos del Producto, (iii) daños ocasionados en los sistemas de regulación de presión de gas debidos a sustancias extrañas en el gas (es decir, aceite, plastificantes), (iv) factores externos (por ejemplo, incendios, inundaciones, climas severos), (v) la falta de un embalaje de transporte adecuado, o (vi) incumplimiento por parte del comprador de respetar el manual de instalación y uso de Truma con respecto al Producto.

Todas las reclamaciones de garantía deben notificarse a la Central de Servicio de garantías autorizada de Truma en los Estados Unidos:  
Truma Corp Service Center,  
**2800 Harman Drive, Elkhart, IN 46514,**  
**sin costo: (855) 558-7862, fax. (574) 538-2426,**  
service@trumacorp.com, www.truma.net

El comprador deberá proporcionar la siguiente información sobre la potencial reclamación de garantía (i) el número de serie del dispositivo defectuoso, (ii) la prueba de compra y (iii) la información de contacto del comprador.

**A EXCEPCIÓN DE LO ESTABLECIDO Y EXPUESTO EN EL PRESENTE DOCUMENTO, NO HAY GARANTÍAS O REPRESENTACIONES, EXPRESAS O IMPLÍCITAS, RESPECTO AL PRODUCTO Y NINGUNA DE ESTAS GARANTÍAS O REPRESENTACIONES SE CONSIDERARÁN IMPLÍCITAS BAJO NINGUNA LEY APLICABLE, EN CAPITAL O DE OTRA MANERA, INCLUYENDO SIN LIMITACIÓN, UNA GARANTÍA DE COMERCIALIZACIÓN, UNA GARANTÍA DE IDONEIDAD PARA UN PROPÓSITO PARTICULAR, O CUALQUIER OTRA GARANTÍA QUE PUEDA SER IMPLÍCITA BAJO DERECHO COMÚN O BAJO LA NORMATIVA COMERCIAL UNIFORME DE CUALQUIER ESTADO O DE OTRA JURISDICCIÓN DE LOS ESTADOS UNIDOS DE AMÉRICA.**

A menos de que se limite aún más en el presente documento, la responsabilidad total de Truma y la compensación exclusiva del cliente por daños y perjuicios por cualquier causa relacionada con, o derivada de un defecto de garantía, independientemente de la forma de acción, ya sea por contrato o por agravio, no superará la cantidad del precio de compra para cada orden de compra del Producto afectado



o directamente relacionado con las causas de acción alegadas.

A menos de que esté prohibido por la ley estatal aplicable, en ningún caso, Truma, sus agentes, subcontratistas, filiales, proveedores y empleados serán responsables de (a) ningún daño incidental, indirecto, especial o consecuente, incluyendo, pero sin limitarse a, pérdida de uso, ingresos, ganancias o ahorros, alquiler de sustitución o por cualquier otra razón, incluso si Truma conociera o debiera haber conocido la posibilidad de tales daños o perjuicios, (b) las reclamaciones, demandas o acciones contra el cliente realizadas por cualquier persona, salvo lo dispuesto por ley aplicable.

## Mantenimiento y servicio

Las reparaciones deben ser realizadas por un técnico especialista calificado. Truma recomienda que la calefacción VarioHeat sea sometida a una revisión de mantenimiento anualmente por un técnico especialista calificado.

### **▲ ADVERTENCIA**

#### **¡Peligro de descarga eléctrica, fuego, escaldadura y/o riesgo de explosión!**

La falta de cumplimiento exacto de las advertencias de seguridad y el mantenimiento inadecuado podrían dar lugar a un funcionamiento peligroso, lesiones físicas graves, muerte o daños materiales.

- Antes de realizar trabajos de mantenimiento, desconecte toda la energía eléctrica hacia la VarioHeat.
- Cuando se haga mantenimiento de los controles, etiquete todos los cables antes de desconectarlos. Reconecte los cables correctamente.
- Cierre el suministro de gas LP en el depósito.
- Permita que la VarioHeat se enfríe.
- Verifique que el funcionamiento sea correcto después de la revisión.

### **▲ ATENCIÓN**

#### **Peligro de lesiones debidas a bordes afilados.**

- Lleve siempre guantes protectores para evitar lesiones por bordes afilados durante el trabajo de mantenimiento.

Dentro no hay partes reparables.

En caso de que se presente algún problema, rogamos se comunique con el Centro de Servicio postventa Truma al 1-855-558-7862 o con uno de nuestros distribuidores de servicio autorizados para sustituir la VarioHeat completa.

Para más información, visite [www.truma.net](http://www.truma.net).

## Sustitución del fusible de 12 voltios

Esta tarea solo debe ser realizada por un técnico especialista calificado. Comuníquese con su distribuidor, Servicio postventa Truma al 1-855-558-7862 o con uno de nuestros distribuidores de servicio autorizados.

Un fusible defectuoso debe ser sustituido por otro de la misma marca y modelo.

10 AT acción retardada, 5 X 20 mm. norma CEI 60127-2

## Resolución de problemas

**i** Los fallos que se produzcan durante el funcionamiento de la calefacción VarioHeat se mostrarán como un código de error en el panel de control CP plus VarioHeat. Las posibles causas de los problemas con la VarioHeat se describen en las instrucciones de funcionamiento que se suministran aparte del panel de control CP plus VarioHeat.

## Etiquetas de advertencia

Las siguientes imágenes muestran las etiquetas de la VarioHeat. Si alguna de las etiquetas se ha perdido o es ilegible, comuníquese con el centro de Servicio postventa Truma al 1-855-558-7862.



Fig. 33



Fig. 36

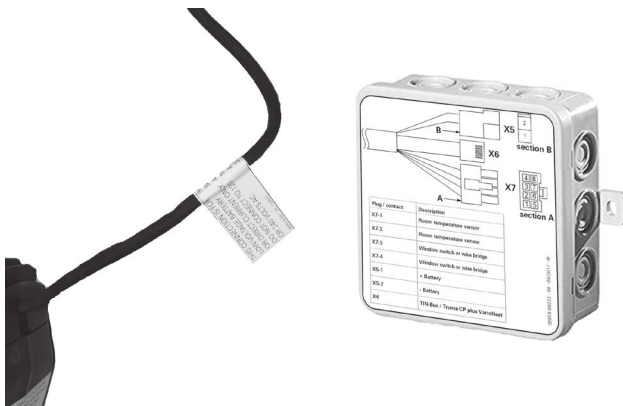

Fig. 34



Fig. 37



Fig. 35

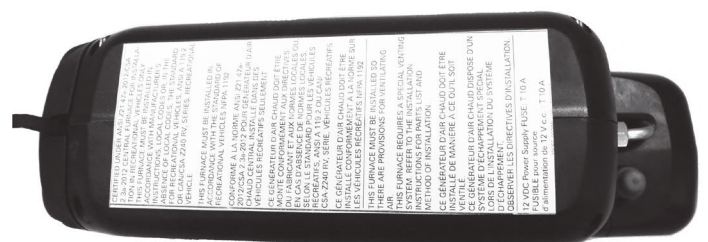

Fig. 38





En caso de que se presente algún problema, rogamos se comunique con el Centro de Servicio postventa Truma al 855-558-7862 o con uno de nuestros distribuidores de servicio autorizados. Para más información, visite [www.truma.net](http://www.truma.net).

Tenga a mano el número de modelo y el número de serie (en la placa de características de la calentador) cuando se comunique con nosotros.

#### **Producción**

Truma Gerätetechnik  
GmbH & Co. KG  
Wernher-von-Braun-Straße 12  
D - 85640 Putzbrunn  
Alemania  
[www.truma.com](http://www.truma.com)

#### **Ventas**

Truma Corp  
2800 Harman Drive  
Elkhart, IN 46514  
EE.UU.  
Sin costo 1-855-558-7862  
Fax 1-574-538-2426  
[service@trumacorp.com](mailto:service@trumacorp.com)  
[www.truma.net](http://www.truma.net)